

SAFIEL[®]
SOCIEDADE DO POVO

APRESENTAÇÃO DO **PROJETO**

RECONSTRUÇÃO E PROFISSIONALIZAÇÃO DAS PROPRIEDADES DE
FUTEBOL DO SPORT CLUB CORINTHIANS PAULISTA POR MEIO DE
SOCIEDADE ENTRE O CLUBE SOCIAL E TORCEDORES

ÍNDICE

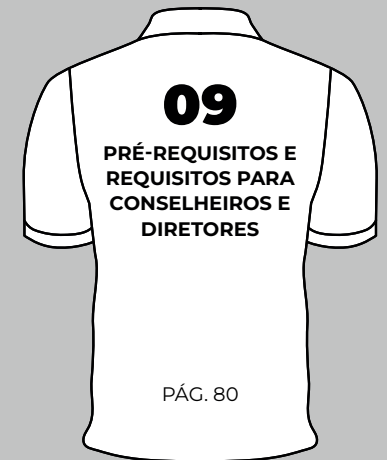
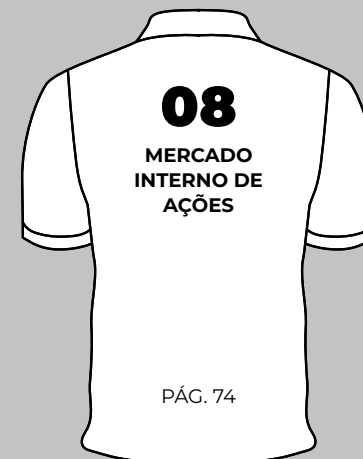
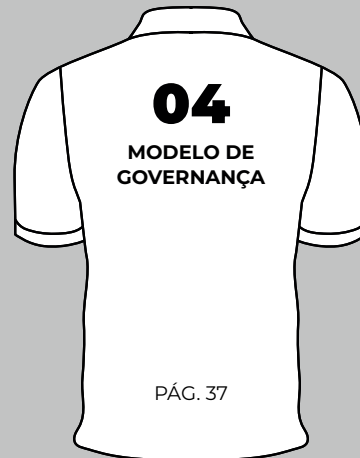
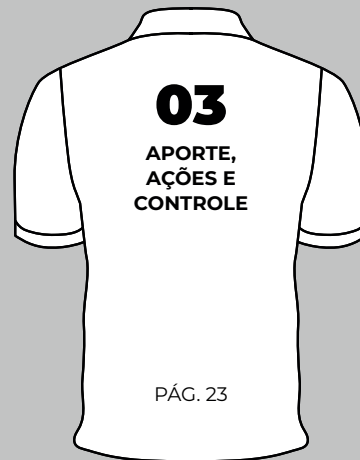
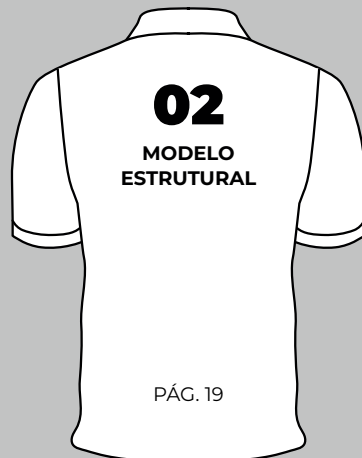

AVISO:

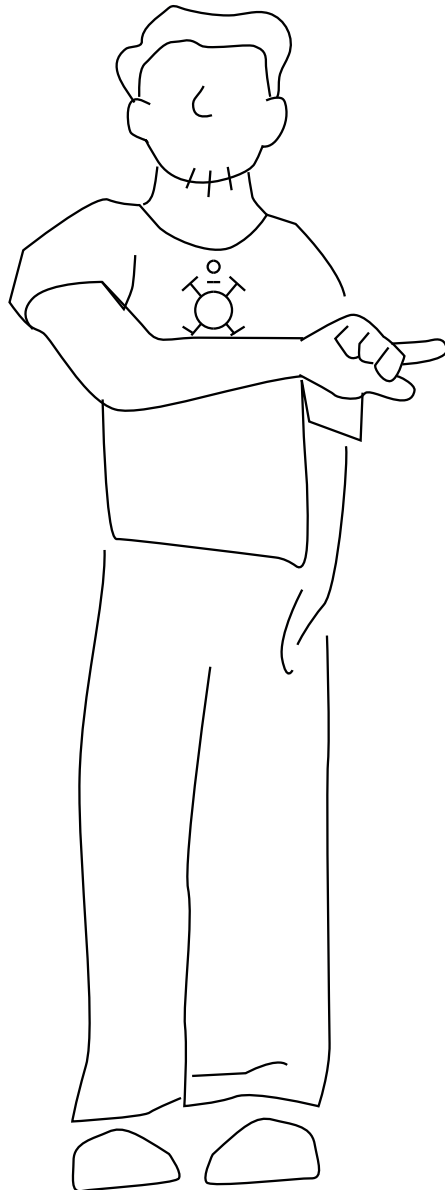

- Este documento não representa a versão definitiva do projeto SAFiel, mas reflete o estágio mais adiantado do projeto até a data de apresentação pública, 28 de outubro de 2025, estando sujeito a constantes aprimoramentos;

- Pontos omissos ou imperfeitos estão sujeitos a correções e aperfeiçoamentos, sempre de acordo com os princípios que regem o Projeto SAFiel (Pag. 17);

- Após 150 dias de debate público com profissionais, torcedores, dirigentes e associados, o projeto SAFiel incorporou as vozes de milhares de corinthianos que expressaram suas críticas e sugestões diretamente ou pelos mais variados meios eletrônicos de comunicação ao grupo responsável por sua elaboração. Portanto, a versão aqui apresentada decorreu de uma construção coletiva, realizada por uma massa de corações e mentes corinthianas.

- O grupo de trabalho do projeto seguirá atento ao avanço dos debates e comprometido em seguir aprimorando o projeto em prol dos melhores interesses dos associados e corinthianos, sempre preservando seu espírito, princípios e valores.

- Nenhuma informação financeira ou resultado pretendido deve ser tratada como compromisso ou garantia, refletindo estimativas feitas com base em estudos e projeções disponibilizados publicamente.

- Este material não deve ser considerado um prospecto de investimento.



INTRODUÇÃO

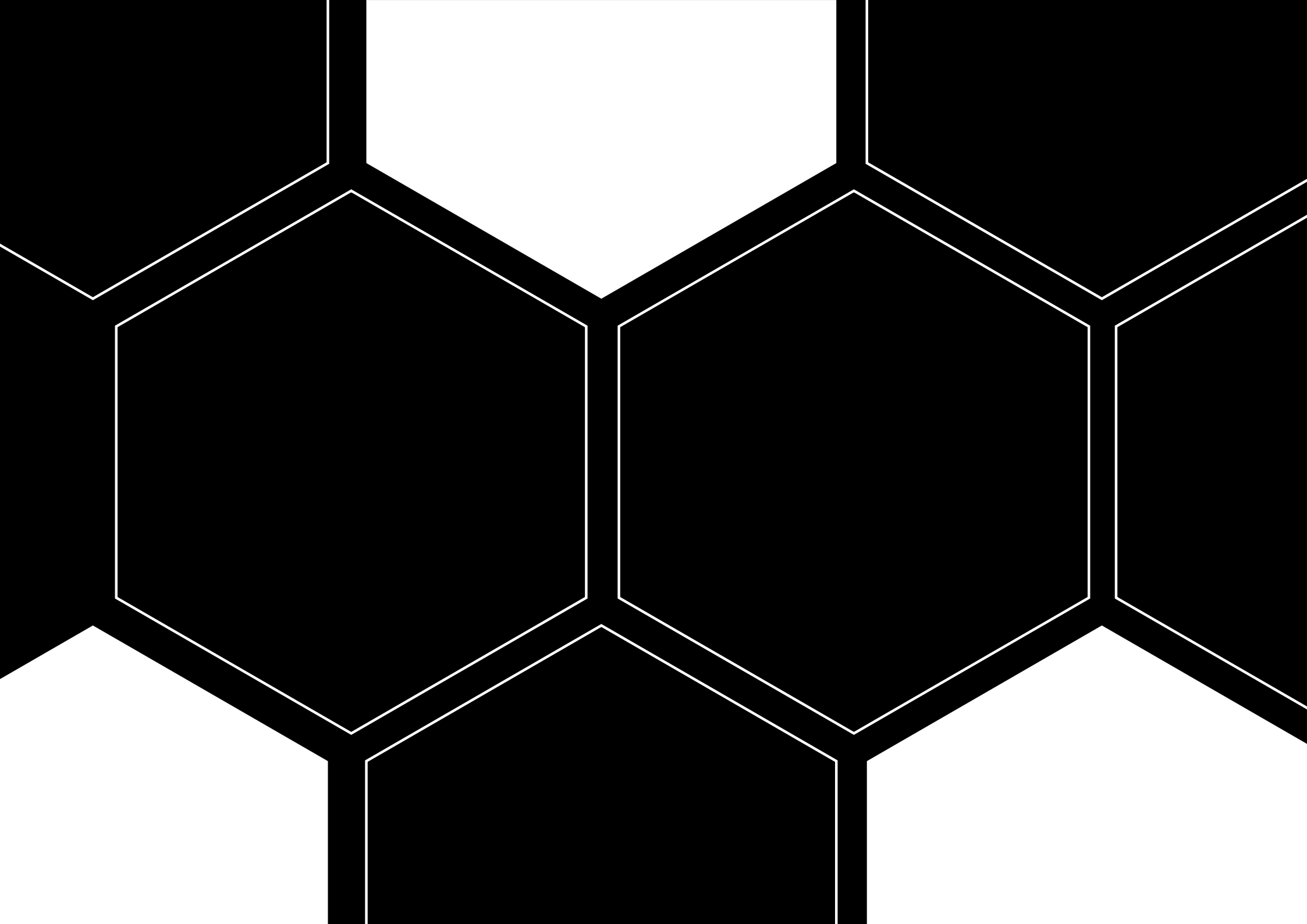

INTRODUÇÃO

O Corinthians se depara com um dos momentos mais difíceis de sua história. À beira de um colapso financeiro que torna sua operação difícilíssima, com um endividamento colossal e insustentável, já próximo de inacreditáveis R\$ 3 bilhões, o futuro do clube está em cheque. A instituição - que deveria ser a maior potência econômica e desportiva da América Latina - vê grandes rivais mais organizados, como Flamengo e Palmeiras, cada vez mais distantes, já em outra categoria técnica, dentro e fora de campo.

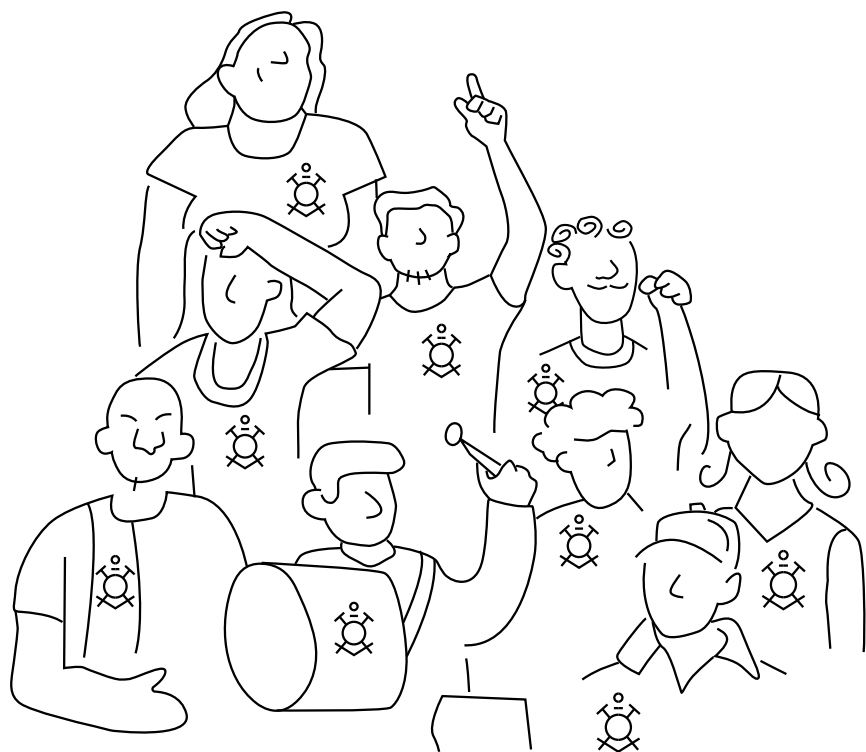

Apesar de contar com o terceiro maior faturamento do futebol brasileiro, o modelo de administração associativo-amador do Corinthians não apenas fracassou, mas aniquilou a confiança e acabou com a esperança de milhões de torcedores corinthianos, do mercado e da opinião pública especializada em sua capacidade de auto remediar-se.

Por um lado, a dívida é de tal forma colossal que já consome cerca de 35% de toda receita líquida. Por outro a cultura política-administrativa, sob a forma associativa, torna qualquer esforço financeiro disciplinado de longo prazo impossível, seja pela falta de alinhamento político e união de propósitos dos diferentes grupos que disputam o poder dentro do clube, seja pela dificuldade de obter melhores receitas e condições comerciais. Isso porque a credibilidade do que deveria ser a maior marca do esporte nacional foi severamente prejudicada, dificultando negociações favoráveis ao clube, afastando os melhores parceiros comerciais e patrocinadores das primeiras prateleiras, que obviamente não desejam associar sua imagem a uma entidade em crise permanente.

Enquanto isto, na contramão do Parque São Jorge, o futebol brasileiro amadurece, torna-se cada vez mais profissional, caro e competitivo. Até equipes de menor potencial financeiro, tradição nacional e histórico de títulos como Bahia e Red Bull,

entre outros, se organizam e provam, dentro e fora de campo que a introdução do modelo empresarial, em conjunto com a boa gestão e o respeito à história e à própria tradição do time, são o presente (e o futuro) do futebol.

Com exceção daqueles que lutam por interesses privados, é notório que o modelo de gestão do Corinthians chegou ao limite e que a dívida é de tal forma violenta que não pode ser vencida sem injeção significativa de capital externo. Se uma mudança estrutural profunda não ocorrer rapidamente só restará aos donos do Parque São Jorge a venda forçada das propriedades do futebol, eventualmente a um novo dono (ou a um pequeno grupo de donos).

Tragicamente, este seria o pior legado para o povo Corinthiano: o time de futebol fundado por operários em 1910 para desafiar e vencer os clubes das elites de São Paulo através da força, união e humildade da classe trabalhadora, seria entregue, sem cerimônias e de mão beijada, a um patrão rico.

É precisamente neste contexto que surge o projeto técnico e o movimento social que pretende abranger 35 milhões de corinthianos, a SAFiel.

**DO POVO VEIO E
AO POVO VOLTARÁS.** pág. 07

O FUTEBOL DO CORINTHIANS NÃO SERÁ **VENDIDO** OU **ENTREGUE** A TERCEIROS

SAFIEL[®]
SOCIEDADE DO POVO

Diante da necessidade de injeção bilionária de capital, a Fiel Torcida se mobiliza para aportar recursos próprios e assumir, com profissionalismo e responsabilidade, o compromisso de sanar o endividamento do clube.

Esta iniciativa estabelece, simultaneamente, uma nova estrutura societária e de governança - profissional, transparente, apartidária - orientada a resultados financeiros e esportivos sustentáveis.

Trata-se de uma operação que envolve o clube associativo e os torcedores, com foco em:



Recolocar o futebol no seu devido lugar: "a maior potência esportiva e financeira das Américas".



Liberar o clube associativo do enorme peso de suas dívidas, preservando todos seus direitos e autonomia, possibilitando também a ele que se transforme em um dos melhores, mais ricos e bem aparelhados clubes olímpicos e poliesportivos do Brasil.

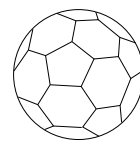
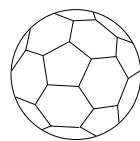
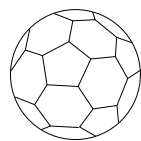
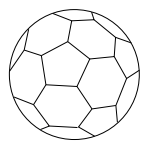
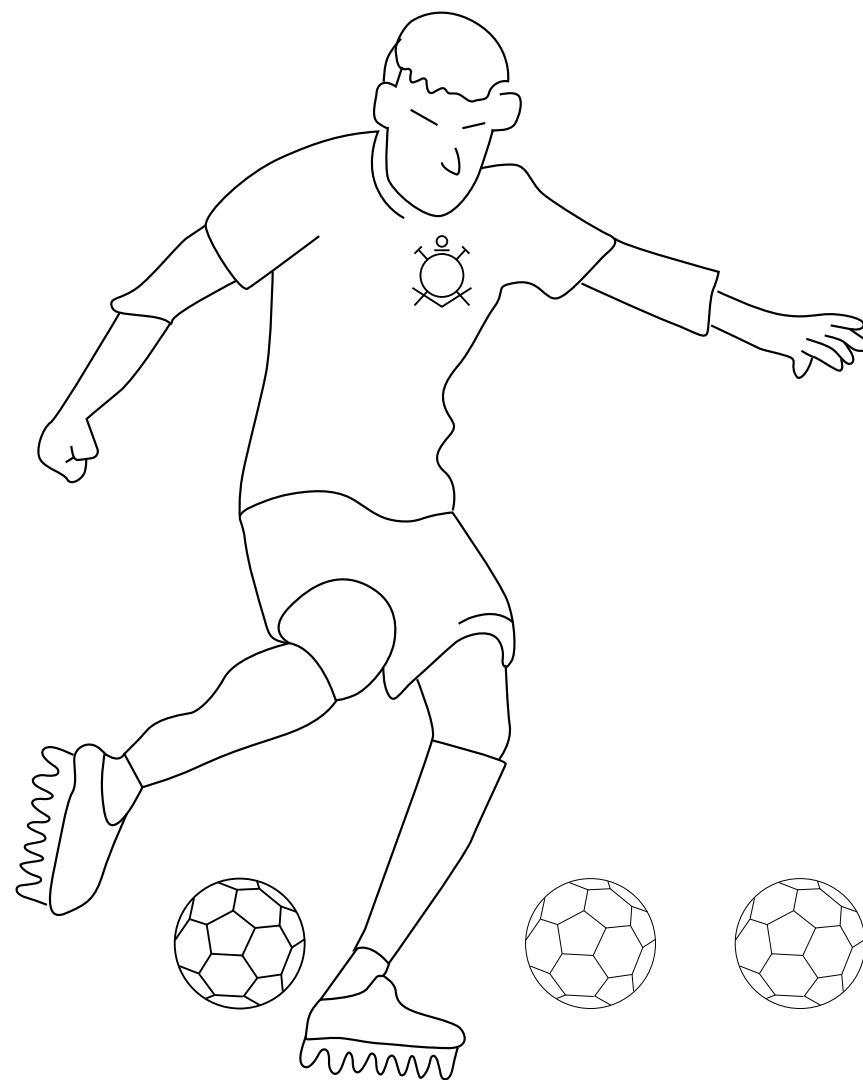



**“O CORINTHIANS VAI
SER O TIME DO POVO
E É O POVO QUE VAI
FAZER O TIME”**

Miguel Battaglia, 1910.

Primeiro Presidente do Sport
Clube Corinthians Paulista



**“O FUTEBOL DO
CORINTHIANS SERÁ
RECONSTRUÍDO PELAS
MÃOS DE SUA TORCIDA
E NÃO SERÁ ENTREGUE
A UM DONO”**

SAFIEL – Sociedade do Povo,
Outubro de 2025.

NÃO É QUALQUER SAF, É **SAFiel**

SAFIEL
SOCIEDADE DO POVO

A SAFiel – Sociedade do Povo - representa um ato de amor coletivo e definitivo da torcida pelo time porque resgata e cumpre a ideia de que o Corinthians pertence ao povo que o construiu: seus torcedores.

A nova estrutura projetada garante:



Controle profissional do futebol pelos Corinthians, pois as ações com direito a voto só poderão ser compradas por membros do programa Fiel Torcedor, remodelado especialmente para esse fim;



Autonomia administrativa, jurídica, ética e cultural com regras claras para impedir que pessoas sem capacidade técnica e com conflito de interesses tentem obter o controle da SAFiel mediante a aquisição de mais ações;



Recompensa concreta ao corinthiano que, além de recuperar a força do nosso futebol e aferir ganhos emocionais, participa da valorização da operação, conforme condições pré-definidas, de resultados financeiros futuros;



Prioridade de reinvestimento do lucro no próprio Corinthians, para que se torne cada vez mais forte e valioso.

É a materialização de dois grandes sonhos. O sonho de ver o Corinthians bem administrado e o sonho da Democracia Corinthiana tornarem-se estatutárias. É o povo assumindo o timão com inteligência e paixão.

E mais:



O Parque São Jorge segue guardião da história e da cultura do clube, usufruindo de resultados financeiros bem mais promissores;



Os torcedores, inclusive membros de torcidas organizadas, poderão, de forma profissional e responsável, participar da vida do time, por meio da aquisição de ações, mantendo seu papel de representar a alma da arquibancada e proteger nossas tradições.



PARA NÓS TORCEDORES É A REDEENÇÃO.

Para o mercado será um caso emblemático pela fusão da governança popular com as melhores práticas da governança corporativa, de capitalização efetiva com valorização financeira e retorno emocional.

A SAFiel será um marco que ficará eternizado na gloriosa história corinthiana.



SAFIEL
SOCIEDADE DO POVO



01

CARTA DOS IDEALIZADORES

EQUIPE DE TRABALHO SAFIEL:

Alexandre Fonseca
Alexandre Germano
Bruno Fajersztajn
Carlos Teixeira
Chris Chacur
Cássio Brandão
Daniel Rozenfeld Levites
Eduardo Ribeiro Borges Salvio
Eduardo Salusse
Felipe Hannickel Souza
Flávio Rietmann
Gabriel Cavallari
Hugo Funaro
Lucas Brasil
Luiz Bernardo
Mauricio Chamati
Rodrigo Toninato
Samir Choib

Equipe Floema
Equipe Estúdio.Pub
Equipe Monteiro de Castro,
Setoguti Advogados

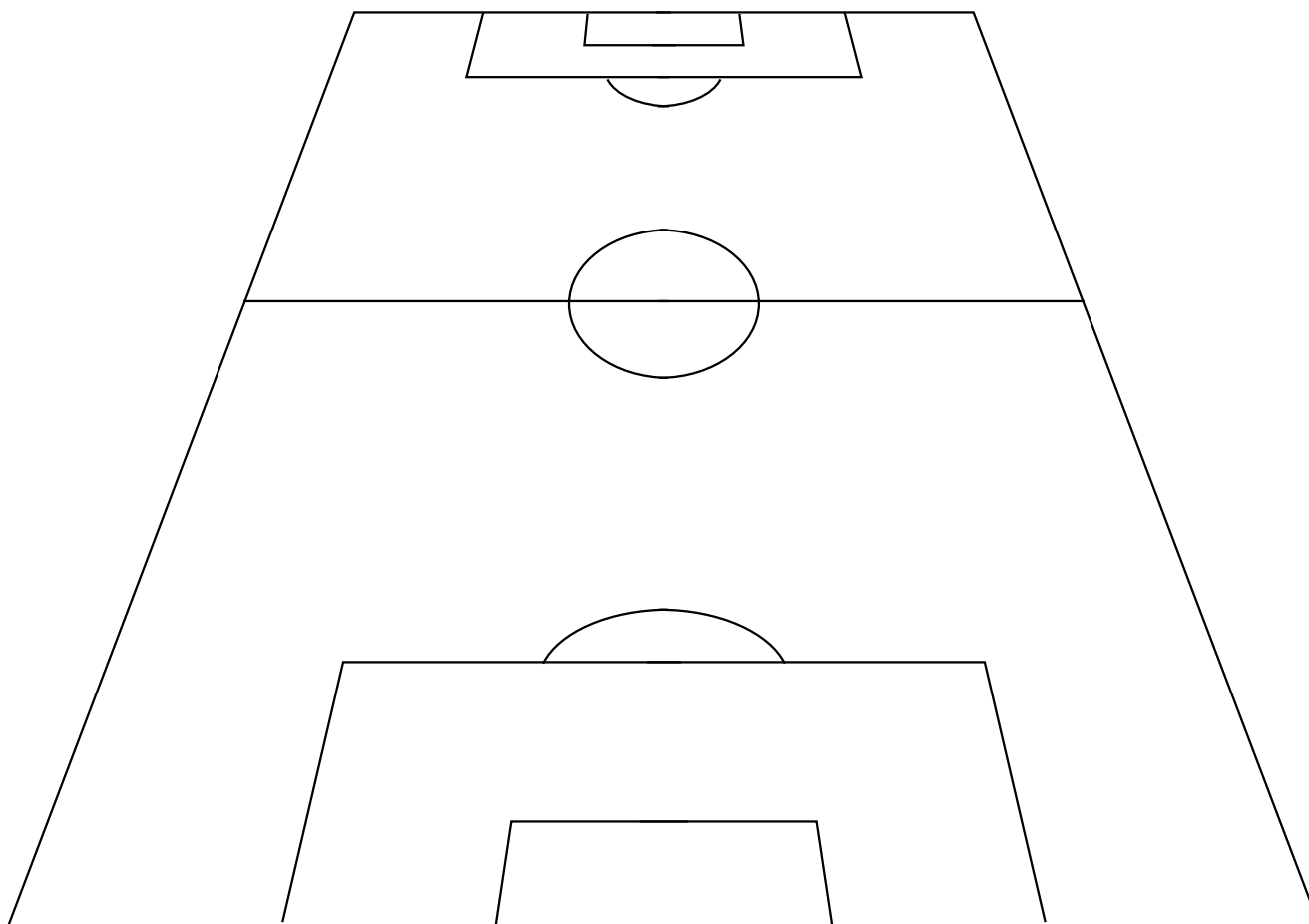

O MOVIMENTO QUE NASCE DO POVO

Corinthianos comprometidos com resultados e com a história do Timão, que se conheceram na campanha Doe Arena e sentaram-se à mesa para fazer da indignação coletiva um plano viável que combina paixão e razão. Um projeto definitivo de reconstrução do time do povo que funciona atendendo aos critérios mais rigorosos de mercado e ao coração da Fiel.



Carlos Teixeira

Empresário do segmento de Tecnologia, formado em Telecomunicações pela Escola Técnica Federal de São Paulo. Com 30 anos de experiência no comando da companhia que fundou aos 19 anos, tornou-a uma das principais referências do segmento na América Latina. Cursou em Harvard, de 2013 a 2015, o OPM 47, programa de gestão para donos e presidentes de empresas. Hoje, além de participar do conselho de duas empresas de tecnologia, faz a gestão de um portfólio de investimentos familiares. Casado há 31 anos e pai de dois filhos, Carlos é corinthiano doente.



Maurício Chamati

Fundador do Mercado Bitcoin, maior plataforma de ativos digitais da América Latina, investida pelo SoftBank e avaliada em US\$ 2,1 bilhões, tornando-se case de estudo de Harvard e um dos maiores exemplos de startup bootstrap do mundo. Possui sólida experiência em tecnologia e cibersegurança. Também fundou startups como Melhor Escolha e Jumpad. Sócio e líder da estratégia de tecnologia na Charisma. Investidor anjo e VC em 30+ startups, empreendedor Endeavor Scale Up, além de advisor e mentor ativo no ecossistema de startups, empreendedorismo e tecnologia.



Eduardo Salusse

Advogado graduado em Direito pela PUC/SP. Mestrado em Direito Tributário pela FGV/SP. Doutorado em Direito Constitucional e Processual Tributário pela PUC/SP. Sócio do escritório Salusse, Marangoni, Parente, Jabur Advogados. Ex-Juiz do Tribunal de Impostos e Taxas de São Paulo. Ex-presidente e atual Conselheiro do MDA - Movimento de Defesa da Advocacia e da ABDF. Integrou o Conselho de Administração do Grupo Manserv. Integrou o Tribunal de Ética da OAB/SP. Colunista no Jornal Valor Econômico.



Lucas Brasil

Publicitário formado pela FAAP, com especialização em Branding pela ESPM, e acumula mais de 20 anos de experiência no mercado de comunicação. Iniciou sua carreira em agências de publicidade, atuando em planejamento estratégico e desenvolvendo campanhas integradas para marcas de diversos segmentos. Em 2019, fundou a Charisma, uma gestora de narrativa tech based, onde ocupa a posição de CEO e lidera a área de estratégia de dados. Corinthiano de pai, mãe e irmãos tem entre seus maiores orgulhos as presenças no Maracanã 2000, Bombonera e Japão 2012.

CARTA ABERTA À TORCIDA DO CORINTHIANS

SAFIEL
SOCIEDADE DO POVO

POR:
CARLOS TEIXEIRA,
EDUARDO SALUSSE,
LUCAS BRASIL E
MAURÍCIO CHAMATI

IDEALIZADORES
DA SAFiel

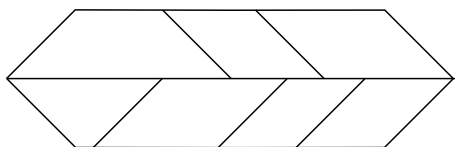

A SAFiel nasceu de um sentimento que todo corinthiano conhece: indignação. Indignação de ver o Timão ser tratado como pequeno, não como potência. De ver dívidas e calotes virarem rotina, de um sistema que permitiu tantos descasos e irresponsabilidades com o Corinthians, nossa maior paixão.

Não somos políticos. Não somos donos do clube. Somos corinthianos. Gente que trabalha, paga conta, vibra na vitória e volta rouco para casa. Gente que se conheceu num encontro de torcedores comprometidos, com uma pergunta entalada na garganta: “até quando o Corinthians será administrado desta forma?”

Esperar a roda política girar seria esperar demais. O risco era ver o Corinthians se afundar ainda mais e o sofrimento do torcedor ultrapassar o limite do desespero. A gente decidiu agir.

A SAFiel é a resposta. Futebol profissional, com administração qualificada e independente. Mas sempre do povo. Sempre do Corinthians. Aqui, de Norte a Sul, todo corinthiano será tratado com RESPEITO, e os que desejarem podem ter voto e um pedaço real do clube no peito e no papel.

Não criamos um projeto para poucos, criamos um plano para um bando de loucos e o doamos com imensa alegria para toda comunidade alvinegra. Para fazer jus a nossa identidade popular e democrática, pagar as dívidas, restaurar a credibilidade e o potencial esportivo do nosso Coringão. Com a Fiel na arquibancada, valorizada e decidindo quem manda na gestão.

O Corinthians nasceu na rua, sob a luz de um lampião, pelas mãos de trabalhadores. Tornou-se um gigante por causa do povo. E agora, pelas mãos deste povo, será devolvido para o lugar de onde nunca deveria ter saído: O lugar do Campeão dos Campeões.

Pelo Corinthians, com muito amor, até o fim.

CONFIRA OS PRINCÍPIOS QUE NORTEIAM A ELABORAÇÃO DESTE PROJETO:

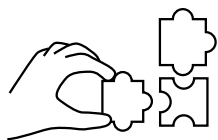

PRINCÍPIO DA COOPERAÇÃO E DA UNIÃO CORINTHIANA:

“O projeto é de todos os corinthianos unidos para levar o time ao lugar onde merece estar. Se quer ir rápido, vá sozinho. Se quer ir longe, vá em grupo.¹ Não critique, mas junte-se e ajude!”

1.Provérbio africano



PRINCÍPIO DO TRABALHO SINCERO:

“O trabalho é por amor, legítimo, sem interesse político ou financeiro por parte do grupo idealizador. Apoie e faça parte dessa história!”



PRINCÍPIO DA DEMOCRACIA DURADOURA:

“A SAFiel será do corinthiano que, junto com o SCCP, perpetuará o modelo democrático e profissional do futebol. Seja dono de um pedaço do futebol do Corinthians!”

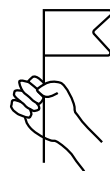

PRINCÍPIO DA INDEPENDÊNCIA:

“A SAFiel nunca poderá ser apoderada por donos que concentram poder ou grupos de interesse específicos. Nossos estatutos nunca deverão permitir que o futebol tenha um ou poucos donos!”



PRINCÍPIO DA PROFISSIONALIZAÇÃO E DA GOVERNANÇA:

“A gestão será profissional para sempre, com mecanismos sofisticados de governança, atuando na vanguarda da profissionalização do futebol nacional. Liderar é gerenciar com técnica, ética, legalidade e habilidade para lidar com sentimentos, criando paixão por resultados!”



PRINCÍPIO DO COMPROMISSO COM O INVESTIDOR:

“Um bom investidor não come a semente, mas espera os frutos. Temos compromisso de dar retorno aos que investirem no futebol do Corinthians!”



PRINCÍPIO DO RESPEITO MÚTUO:

“A humildade, a empatia e o trabalho nos farão evoluir constantemente, com apoio de todos os corinthianos do bem. Respeite as diferenças, aprenda e evolua com elas!”



PRINCÍPIO DO RESPEITO À DIVERSIDADE:

“Aceitar a diversidade é essencial para evolução de um mundo cansado de injustiça social. Todos somos iguais!”



PRINCÍPIO DO COMPROMISSO COM O TORCEDOR:

“Se não nos preocupamos com o torcedor, não nos preocupamos com o Corinthians. A torcida é o centro e a razão do futebol existir!”



PRINCÍPIO DA BUSCA POR RESULTADOS:

“Os resultados são inevitáveis quando os esforços são constantes. Vamos buscar resultados esportivos, emocionais e financeiros!”

02

MODELO ESTRUTURAL

MODELO ESTRUTURAL

Formação de Nova Empresa Futebolística

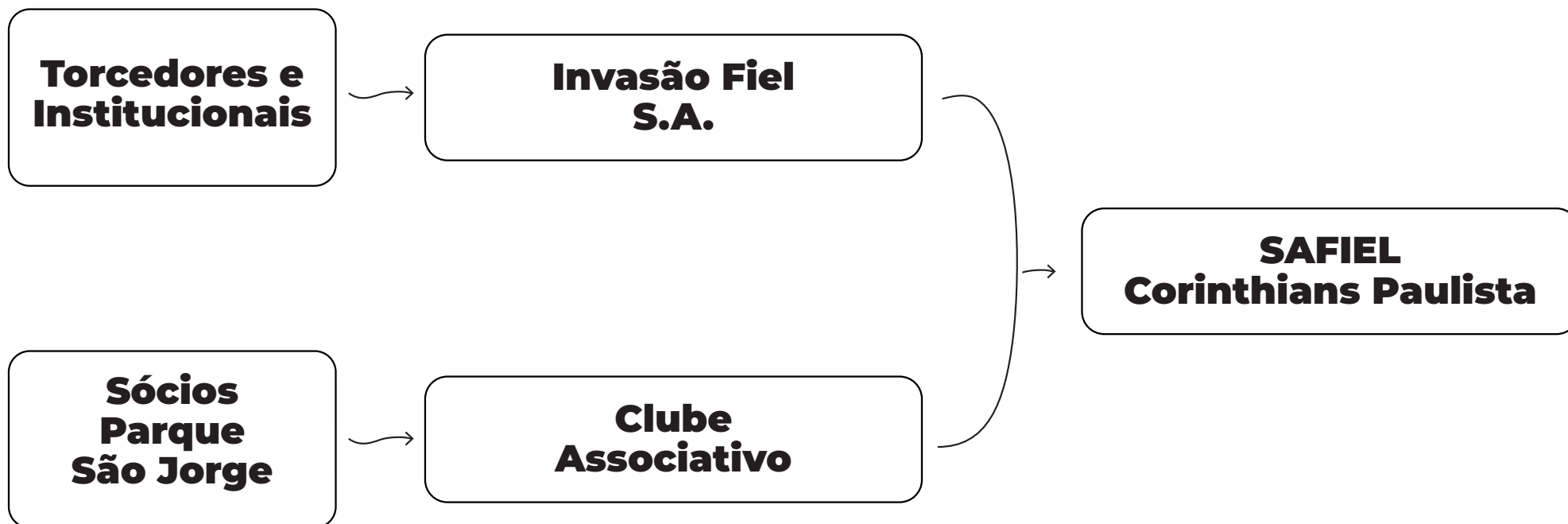

A SAFiel deterá todas as propriedades do futebol do Corinthians, masculino e feminino, inclusive categorias de base (direitos econômicos e federativos de atletas, contratos de patrocínio, licenciamentos, arena, centro de treinamento, entre outros). Estas propriedades serão separadas do clube social e migradas para uma nova empresa.

Os donos e sócios da SAFiel serão o clube social, que fará o aporte destas propriedades e a Invasão Fiel S/A, empresa que representará os milhares de fiéis investidores e outros investidores institucionais não torcedores que poderão investir, mas sem direito a voto.

O clube social seguirá sua vida separadamente, de forma autônoma, comandado exclusivamente por seus associados de acordo com seu próprio estatuto, exatamente como é hoje, apenas sem as propriedades do futebol que, como mencionado acima, serão cindidas e transferidas para a SAFiel.

Com efeito, não haverá redução do patrimônio do clube associativo: no lugar das propriedades, as ações da SAFiel passarão a integrar seu ativo, com maior potencial de valorização e, conseqüentemente, melhorarão significativamente sua situação patrimonial.

A Invasão Fiel S/A, que representa os torcedores e investidores, fará um aporte de capital vultuoso na SAFiel, proveniente dos investimentos dos fiéis torcedores, que será utilizado para: (a) reestruturação da dívida do clube social; (b) manter um saldo de caixa confortável para a operação e tomada de ações estratégicas da gestão da SAF; e (c) realizar investimentos na infraestrutura administrativa e qualificação técnica do futebol.

“A Invasão Fiel fará um aporte de capital vultuoso na SAFiel”

“Não haverá redução do patrimônio do clube associativo”

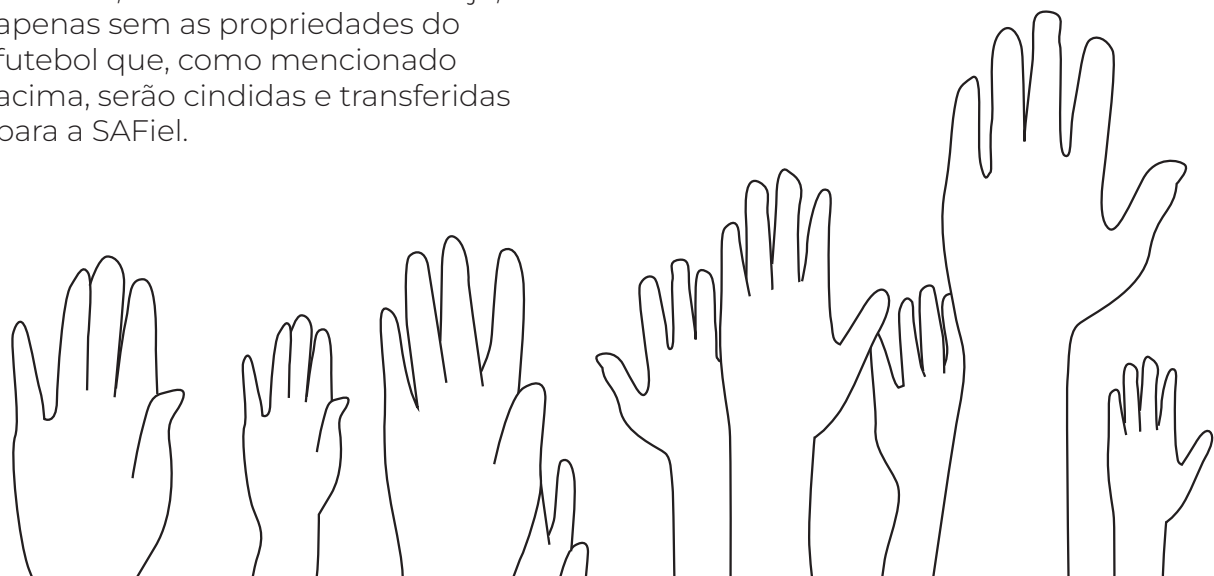

APORTE, AÇÕES E CONTROLE

SAFIEL[®]
SOCIEDADE DO POVO

Para atender à regulamentação, a Holding Invasão Fiel S/A será uma companhia aberta, com ações disponíveis à negociação em mercado organizado. Os aportes serão originados pela compra (subscrição) de ações ordinárias pelo

torcedor investidor (ações com direito a voto) - e pela compra (subscrição) de ações preferenciais por qualquer investidor permitido pelas leis brasileiras e pelo estatuto SAFiel (ações PN sem direito a voto).

Em caso de excesso de demanda de ações ordinárias pelos torcedores, será previsto lote adicional de até 20% das ações ordinárias nominativas.

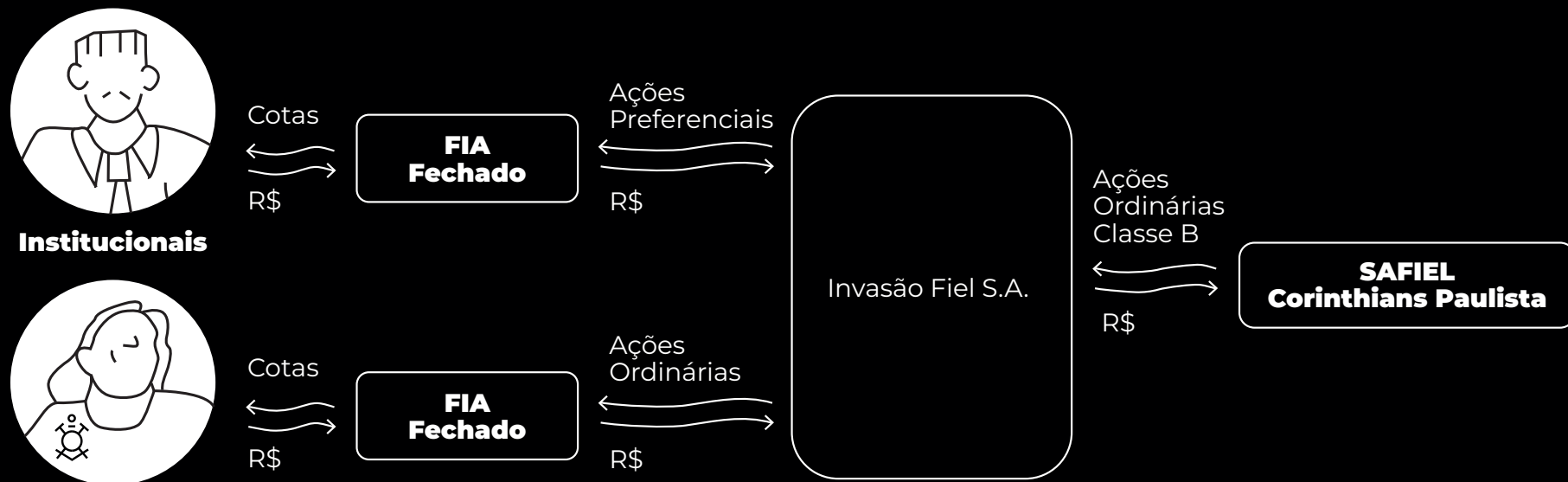

03

APORTE, AÇÕES E CONTROLE



CARACTERÍSTICAS DAS **AÇÕES** **ORDINÁRIAS** (ON)



Destinadas exclusivamente a pessoas físicas ou pessoas jurídicas cujos beneficiários finais sejam revelados e preenchem todos os requisitos exigidos;



Organizadas em potes de distribuição, representando a pluralidade da torcida corinthiana e assegurando reserva de aquisição popular;



O Fiel Investidor precisa ser Fiel Torcedor adimplente, com obrigatoriedade de assinatura por período mínimo de um dos planos FT, que será totalmente reformulado e passará a contar com uma categoria de relacionamento e consumo para torcedores que, por qualquer razão, não possam frequentar estádios. Os adquirentes do lote de ações populares – as primeiras a serem disponibilizadas – poderão ter adesão ao plano de FT isenta de custo.



O objetivo é garantir distribuição ampla popular das ações, sem que nenhuma pessoa física tenha, direta ou indiretamente, poder individual desproporcional e que o controle da SAFiel permaneça exclusivamente com a torcida corinthiana, evitando a formação de grupos de poder, internos ou externos.

“GARANTIR DISTRIBUIÇÃO AMPLA POPULAR DAS AÇÕES, SEM QUE NENHUMA PESSOA FÍSICA TENHA PODER INDIVIDUAL DESPROPORCIONAL E QUE O CONTROLE PERMANEÇA EXCLUSIVAMENTE COM OS CORINTHIANOS.”

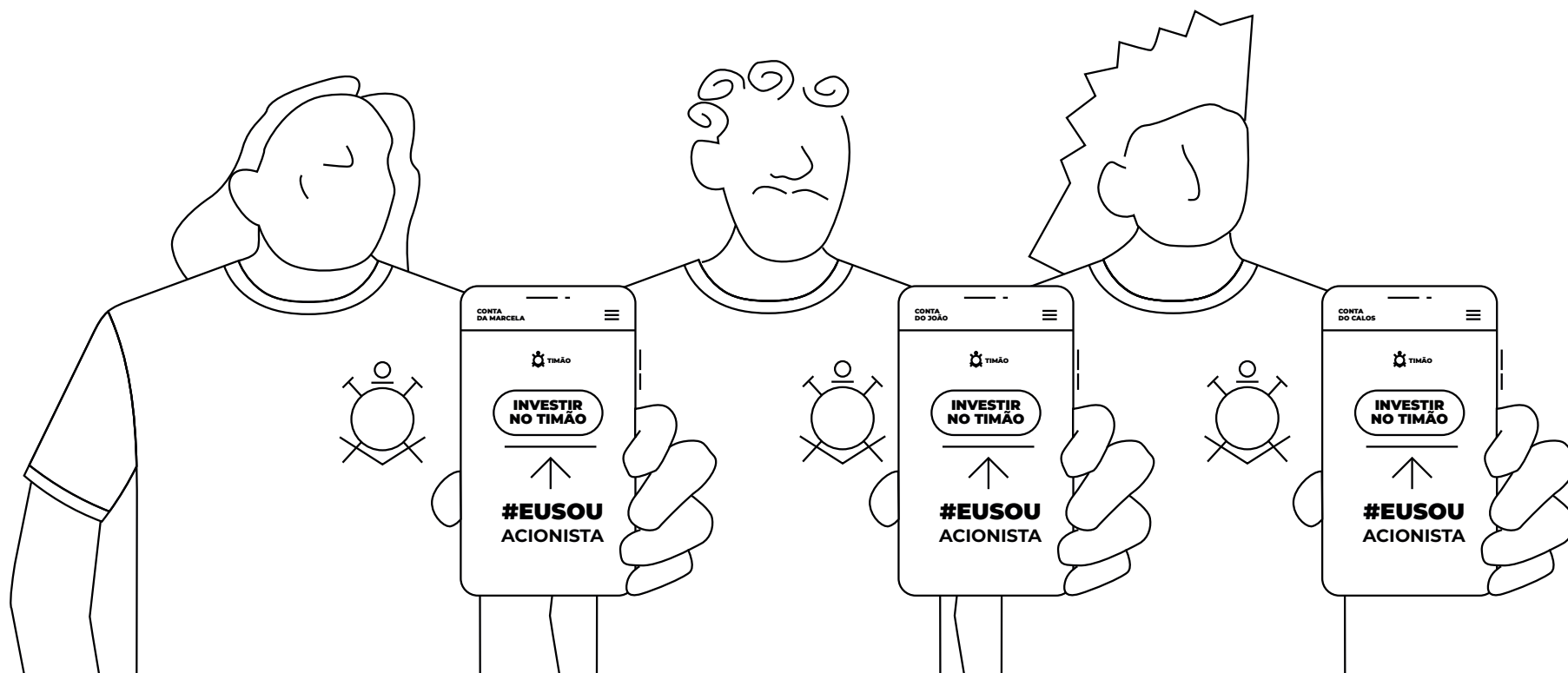

MODELO DE **DISTRIBUIÇÃO** **AMPLO** DAS AÇÕES DOS TORCEDORES:

Para garantir que diferentes perfis de torcedores tenham acesso à oferta de ações, a distribuição será organizada em Potes. Na prática estes Potes funcionam como “caixinhas” independentes, cada uma voltada à determinada faixa de renda dos torcedores. Eles ajudam a dar equilíbrio, previsibilidade e justiça à distribuição — além de atender as exigências regulatórias.

Exemplo da distribuição em Potes projetada para a oferta de ações aos torcedores, SAFiel:

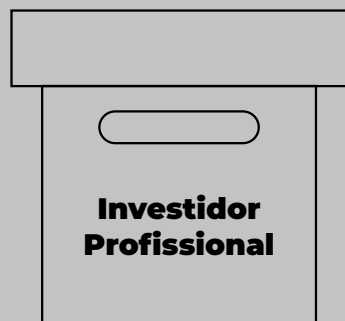

Mínimo 15k Ações = R\$ 3M

Limite do Pote R\$ 450.000.000,00



Mínimo 11 Ações = R\$ 2.200,00
Máximo 15K Ações = R\$ 3M

Limite do Pote R\$ 600.000.000,00

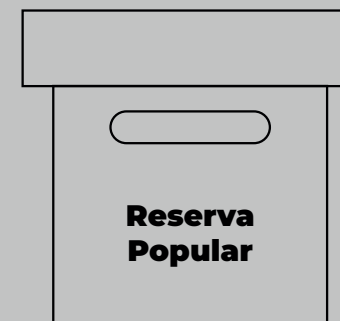

Mínimo 1 Ação = R\$ 200,00
Máximo 10 Ações = R\$ 2.000,00

Limite do Pote Até 100.000 CPF's
ou R\$ 200.000.000,00

CARACTERÍSTICAS DAS AÇÕES

PREFERENCIAIS (PN)



Destinadas a empresas e investidores institucionais, bancos de investimentos, fundos estrangeiros com visão de médio e longo prazo;



Não conferem poder de voto e qualquer influência sobre a gestão.

“AS AÇÕES PN TEM FOCO NA REALIZAÇÃO DE RETORNO FINANCEIRO, VIA VALORIZAÇÃO PATRIMONIAL, COM PROJEÇÃO DE IPO (ABERTURA DE CAPITAL NA BOLSA) A PARTIR DE 5 ANOS (PERÍODO DE LOCK-UP/BLOQUEIO)”

OBJETIVO E ALOCAÇÃO DE RECURSOS

Objetivos e Alocação dos Recursos:

Os objetivos de captação estão estimados entre R\$ 1,6 bilhões (mínimo) e R\$ 2,5 bilhões (máximo).

Os recursos serão prioritariamente utilizados para:



Reestruturação das dívidas do clube social, inclusive a Arena;



Modernizar o CT profissional;



Construir um CT da base de altíssimo nível;



Formar um elenco profissional jovem e de elite;



Expandir e recapacitar a Arena para ~70.000 lugares;



Melhorar a infraestrutura administrativa, sistemas, processos, compliance e governança.

“O OBJETIVO DE CAPTAÇÃO SERÁ DE ATÉ R\$ 2,5 BILHÕES, COM MÍNIMO DE R\$ 1,6 BILHÕES”.

PROTEÇÃO ESTRUTURAL DO **CONTROLE CORINTHIANO:**

A estrutura societária, especificada em detalhes adiante, foi desenhada com múltiplas camadas de proteção para assegurar que o futebol do Corinthians fique protegido, sob controle de torcedores legítimos:



As ações com direito a voto são exclusivas para pessoas físicas, direta ou indiretamente, vinculadas e engajadas com o time;



Conselho Cultural com poder de veto sobre temas relacionados à história e tradições (cores, escudo, uniformes, hino etc.) do time;



Conselho de Administração com membros independentes, membros representantes dos torcedores e membros do clube associativo;



Gestão executiva 100% profissionalizada, desde o primeiro dia de operação da SAFiel, devendo o gestor cumprir requisitos mínimos para ser admitido na função;



Conselho de Fiscalização autônomo;



Auditora Externa contínua;



Canal de Denúncia Independente.

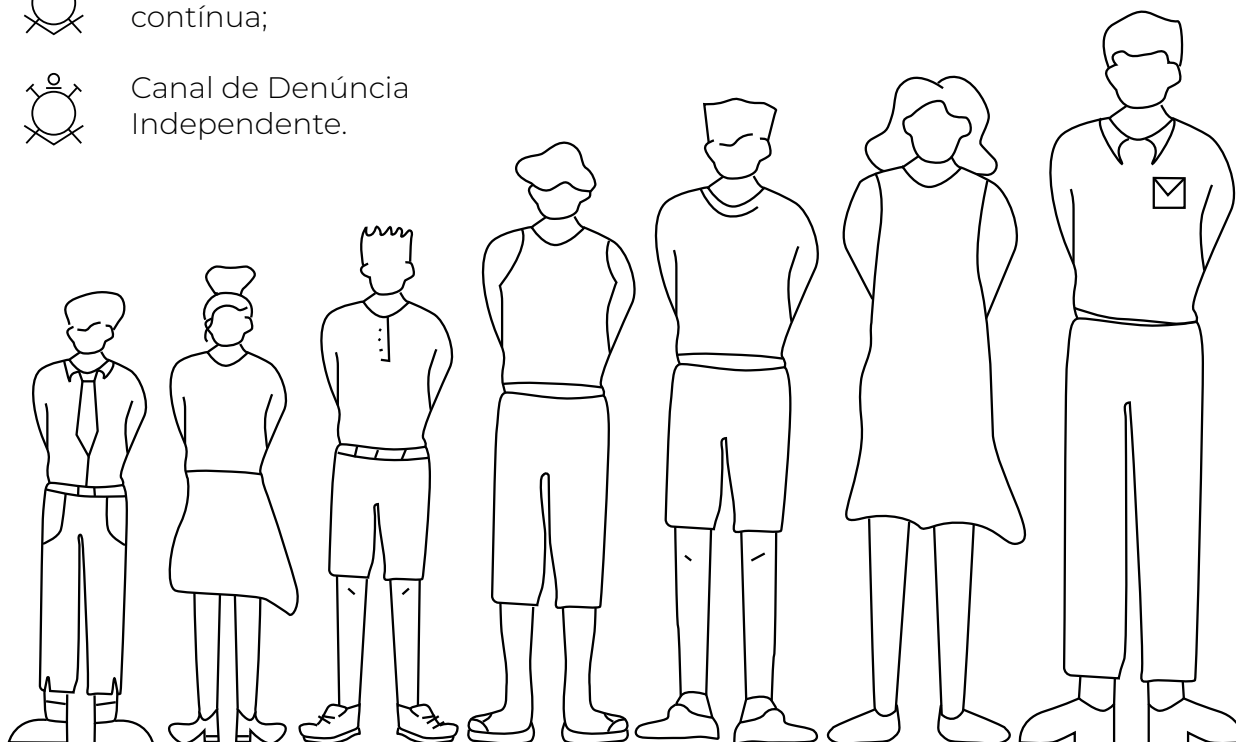

CLAUSULAS ESTATUTÁRIAS **FUNDAMENTAIS:**

Para o equilíbrio de interesses, garantia de participação ampla e segurança legítima aos investidores com maior risco de capital, as seguintes Cláusulas Estatutárias regularão a relação entre os fiéis investidores:



Nenhum acionista poderá votar com mais de 1,8% do capital social, mesmo que sua participação seja maior do que este percentual, vedados acordos para voto em bloco;



Todos os acionistas terão direito a voto em assembleias desde que estejam adimplentes com o Fiel Torcedor;



A participação de Fiéis Torcedores nos Conselhos de Administração, Fiscalização e Cultural exige pré-qualificação técnica e adesão a critérios objetivos;



A participação de Fiéis Torcedores no Comitê de Governança, além da pré-qualificação técnica e adesão a critério objetivos, é restrita a portadores de mais de 10.000 ações.



PARTICIPAÇÃO E **BENEFÍCIOS PATRIMONIAIS** AO CLUBE ASSOCIATIVO:

O clube associativo terá direito de indicar membros ao Conselho Fiscal, Conselho de Administração e ao Conselho Cultural, conforme especificado adiante.

Adicionalmente, destacam-se os seguintes benefícios financeiros e patrimoniais:



Valorização Patrimonial: As propriedades do futebol serão convertidas, sem qualquer redução patrimonial, em ações da SAFiel com sólido potencial de valorização;



Conversão de Dívidas em Patrimônio: Possibilidade de converter economias das dívidas em ações adicionais da SAFiel;



Resolução das Dívidas: Sem o peso brutal das dívidas o clube poderá ser restaurado e investir em suas atividades sociais e poliesportivas;



Taxa de Sucesso sobre a captação: Fará jus a uma taxa de sucesso equivalente a 2% (dois por cento) sobre o total do montante líquido da captação que será pago mensalmente durante o primeiro ano da transição, como remuneração pela originação e mobilização institucional pelo projeto;



Royalties anuais: A SAFiel pagará ao clube associativo royalties nos termos do contrato formal de licenciamento



Captação via lei de incentivo ao esporte: Com o saneamento das dívidas tributárias (pagamento e/ou parcelamento), o Parque São Jorge pode captar financiamento por parte de pessoas físicas e jurídicas para projetos esportivos e paradesportivos previamente submetidos e aprovados pelo Ministério do Esporte, mediante destinação de parte do imposto de renda por eles devidos (Lei n. 11.438/2006);

Essa relação cria um modelo sinérgico e sustentável, onde SAF, Parque São Jorge e Fiel Torcida compartilham da criação de valor, ampliando conquistas esportivas e retorno financeiro em um patamar inalcançável de forma isolada.

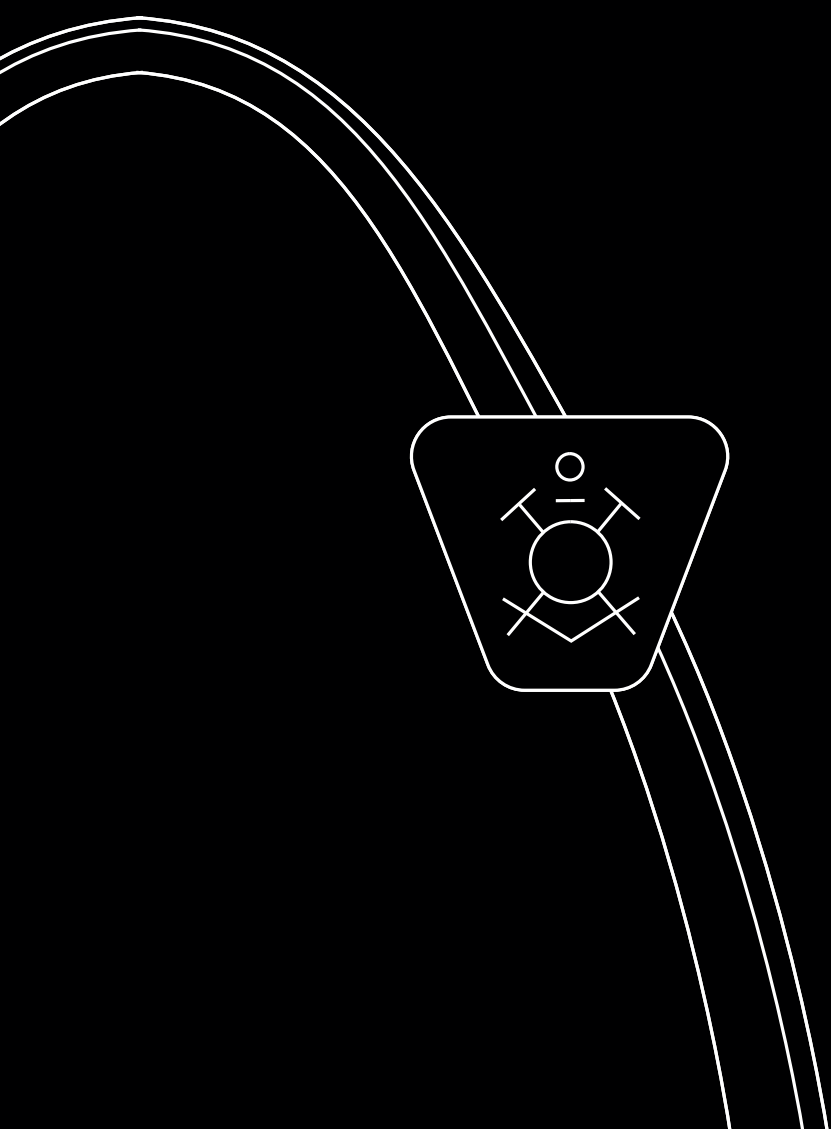

**“A ESTIMATIVA DOS
BENEFÍCIOS PATRIMONIAIS
AO CLUBE ASSOCIATIVO
PODE SUPERAR, SOMENTE
NOS PRIMEIROS CINCO ANOS,
O PATAMAR DE R\$ 4 BILHÕES
DE REAIS.”**

PROPORÇÃO ACIONÁRIA CLUBE ASSOCIATIVO E INVASÃO FIEL S/A:

SAFIEL[®]
SOCIEDADE DO POVO

A participação societária na SAFiel, entre seus acionistas diretos — Invasão Fiel S/A e Clube Associativo — será definida pela proporção verificada entre o capital aportado pela primeira e o valor atribuído ao patrimônio líquido do Parque São Jorge.

Os termos do Primeiro Memorando de Entendimentos SAFiel detalham essas condições.

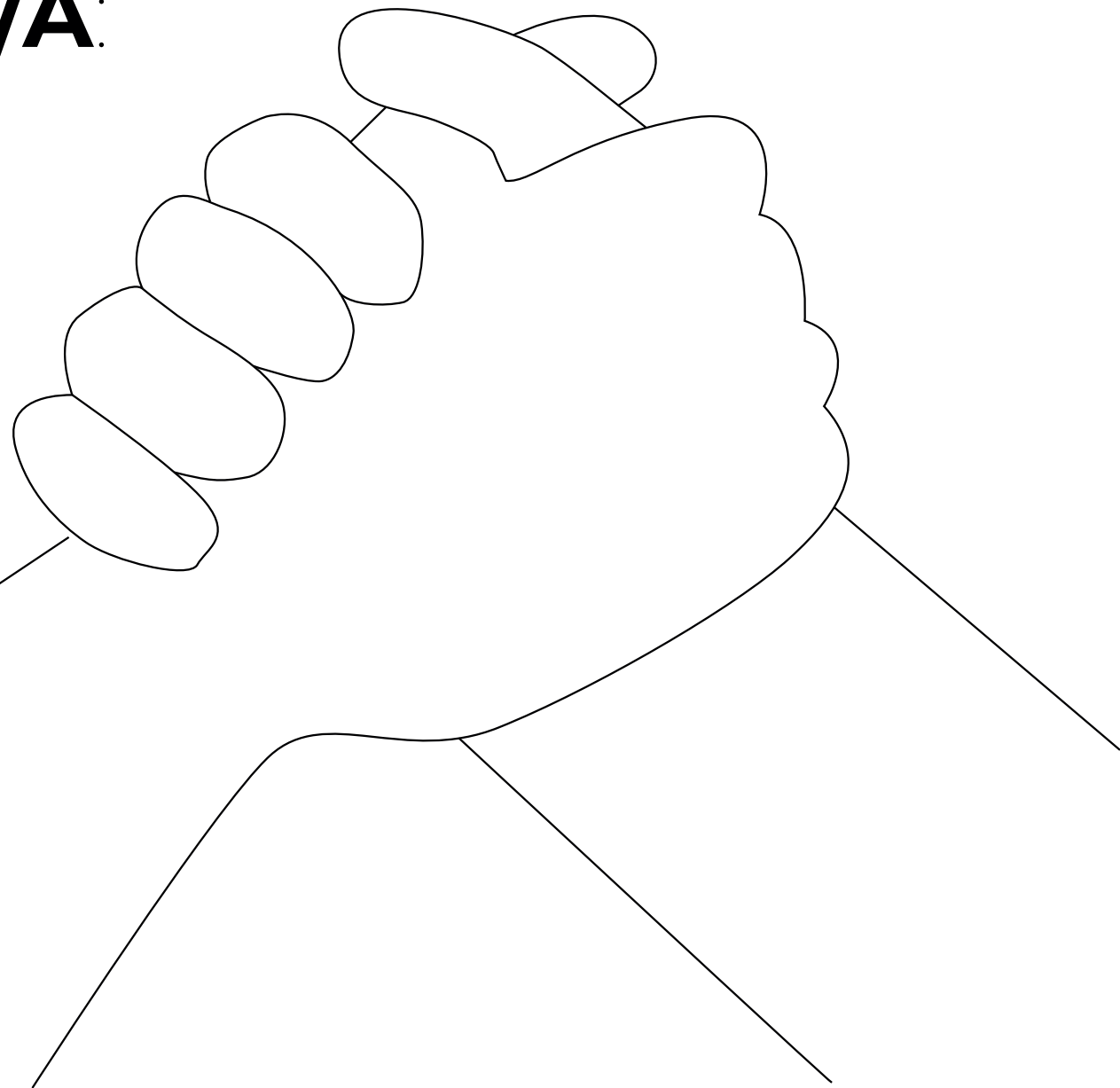

TODA MODELAGEM GARANTE

01

Proteção integral do patrimônio do Clube Associativo, além de sua sólida valorização;

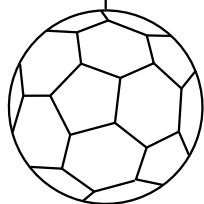

02

Que o espírito, a identidade e o controle do futebol fiquem distributivamente, sem concentração relevante de poder, nas mãos dos corinthianos;

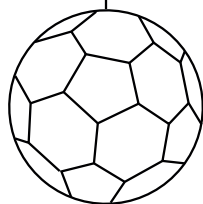

03

Atração de investidores em um ambiente de segurança, que colherão valorização do capital a partir da implantação de uma cultura empresarial profissional, de governança corporativa sólida, da independência do clube associativo, da resolução de dívidas e do potencial de crescimento exponencial da receita.

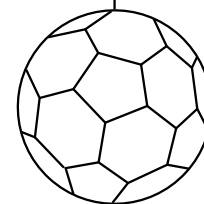

04

MODELO DE GOVERNANÇA₃



MODELO DE GOVERNANÇA:

O arcabouço e os mecanismos de regência da SAFiel serão estabelecidos em observância às melhores e consagradas práticas de governança corporativa, tomando como referência os princípios do IBGC e instituições internacionais equivalentes.

Formam este arcabouço as seguintes entidades: Comitê de Governança, Conselhos de Administração, Fiscalização e Cultural, complementados pela instauração permanente de Auditoria Externa.

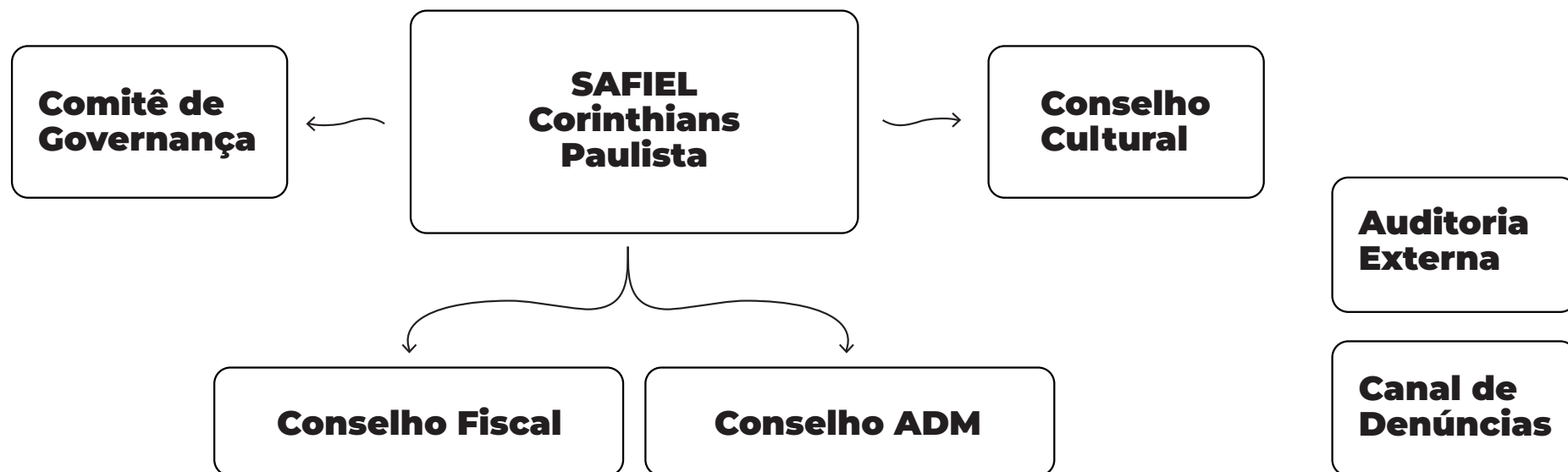

CONSELHO DE ADMINISTRAÇÃO

O Conselho de Administração é um órgão colegiado com poder estratégico e sua atuação é especialmente relevante na SAFiel. Entre outras atribuições este Conselho define a estratégia, visão de longo e o orçamento que serão, em conjunto, atribuídos aos gestores. Além disto contrata, supervisiona, orienta e fiscaliza a gestão executiva, atuando como um elo entre os acionistas e a diretoria executiva.

Composição do Conselho de Administração

BLOCO	QUANT	REPRESENTADOS	ELEIÇÃO VIA
Independentes	5	Corporação	Assembleia Geral de Sócios
Fiéis Investidores	3 (Consultivos)	Fiéis Investidores	Assembleia dos Cotistas Representados
Parque São Jorge	2 (Consultivos)	Associados Parque São Jorge	Assembleia PSJ

Racional da composição:



Os Conselheiros Independentes formam o bloco votante, assegurando gestão com excelência técnica, accountability e blindagem contra captura política;



Os Conselheiros dos Fiéis Investidores garantem a voz do torcedor no órgão com responsabilidade, representando a diversidade da torcida Corinthiana;



Os Conselheiros que representam o Parque São Jorge garantem, com responsabilidade, a presença do clube associativo e de seus associados na SAFiel;



O CEO, quando convocado, participa como membro consultivo também, com o propósito de prestar esclarecimentos, garantir sinergia e agilidade entre planejamento e execução.

CONSELHO FISCAL

O Conselho Fiscal é um órgão autônomo com relação ao Conselho de Administração e à Diretoria. Sua função é fiscalizar contas, práticas contábeis, balanços, contratos e a observância das regras éticas e de compliance financeiro da SAFiel.

Composição do Conselho Fiscal

BLOCO	QUANT	REPRESENTADOS	ELEIÇÃO VIA
Independentes	4	Corporação	Assembleia Geral de Sócios
Fiéis Investidores	1	Fiéis Investidores	Assembleia dos Cotistas Representados
Fiéis Investidores Status TO	1	Fiéis Investidores com Status de Torcida Organizada	Assembleia dos Cotistas Representados
Parque São Jorge	1	Associados Parque São Jorge	Assembleia PSJ

Racional da composição:



Majoria técnica e independente, sem ingerências políticas;



Presença institucional Fiéis Investidores e do Parque São Jorge;



Presença institucional das Torcidas Organizadas assegurando pertencimento e vigilância.

CONSELHO CULTURAL

Zelar pelo nosso patrimônio imaterial, valores históricos, identidade visual, símbolos, cantos, uniformes, homenagens e toda essência do corinthianismo é a principal função do Conselho Cultural.

O órgão tem responsabilidade formal de vetar ou aprovar alterações que impactem a cultura, o escudo, nomes, uniformes oficiais, bandeiras etc.

Composição do Conselho Cultural

BLOCO	QUANT	REPRESENTADOS	ELEIÇÃO VIA
Parque São Jorge	3	Associados	Assembleia PSJ
Fiéis Investidores	2	Fiéis Investidores	Assembleia Geral de Sócios
Fiéis Investidores Status TO	1	Fiéis Investidores com Status de Torcida Organizada	Assembleia dos Cotistas Representados

Racional da composição:



Representatividade ampla pela fusão da história (Parque São Jorge) com a alma (Organizadas) e o povo (todos acionistas) espelhando todo o corinthianismo.

COMITÊ DE GOVERNANÇA

O Comitê de Governança é responsável por assegurar a transparência da gestão, atendendo não apenas os critérios internos da SAFiel, mas também as leis, o estatuto e as obrigações regulamentares para as sociedades anônimas abertas.



No âmbito dos conselhos de Administração, Fiscal e Cultural, é responsabilidade do Comitê de Governança assegurar a qualificação mínima dos candidatos aos cargos que representam os acionistas, nos termos do estatuto social, atestando a respectiva elegibilidade e habilitando-os para que possam ser votados em assembleias.

Este comitê não substitui a competência da Assembleia Geral, mas atua como órgão de pré-qualificação e compliance institucional, garantindo que o processo de nomeação de candidatos seja técnico e ético, respeitando os princípios da legalidade, transparência e meritocracia.

Especificamente no caso dos Conselheiros Independentes dos Conselhos de Administração e Fiscalização, o Comitê de Governança é também responsável por nomeá-los para votação em assembleias.

ELEIÇÃO DO COMITÊ DE GOVERNANÇA

O Comitê de Governança, composto por 5 membros, é eleito pela Assembleia Geral dos acionistas da Invasão Fiel S/A.

Poderão concorrer à eleição os acionistas que atendam os critérios éticos e técnicos, conforme as definições estatutárias, e que possuam pelo menos 10.000 ações.

**“ALÉM DE CRITÉRIOS ÉTICOS E TÉCNICOS,
SÓ PODERÃO CONCORRER À ELEIÇÃO DO CONSELHO
DE GOVERNANÇA TORCEDORES QUE POSSUAM PELO
MENOS 10.000 AÇÕES, ASSEGURANDO ALINHAMENTO
INEQUÍVOCO DE INTERESSES.”**

Racional da composição:

Assegurar que os membros eleitos pela Assembleia de Sócios para formar o Comitê Governança, além de qualificados, possuam capital relevante, alinhamento inequívoco de interesses e compromisso de longo prazo com o projeto.

05

FORMAÇÃO PRÉVIA



FORMAÇÃO PRÉVIA SAFIEL E ANÚNCIO AO PÚBLICO:

Iniciar o processo de captação com os nomes do Conselho de Administração e CEO definidos e publicizados transmite credibilidade institucional e eleva significativamente a confiança do projeto. Esta definição prévia é também essencial para os investidores qualificados e profissionais, que estariam colocando capital significativo em risco, e indispensável para os investidores institucionais que farão investimentos de soma expressiva sem direito a voto.

Nesta oportunidade, a aquisição de ações pelo Fiel Investidor confirmará o seu voto ao Conselho de Administração da SAFiel durante o período de transição (lock-up/bloqueio). Assim, com a finalidade de administrar com excelência os primeiros 5 anos (período de transição), cumprir os objetivos estratégicos de reestruturar dívidas, planejar e executar investimentos em ativos estratégicos buscando alta performance esportiva de forma perene, com responsabilidade financeira, o Conselho de Administração da SAFiel será composto da seguinte forma:

Formação do Conselho de Administração Durante a Transição:

ORIGEM	TOTAL DE MEMBROS	CRITÉRIO / PAPEL NA TRANSIÇÃO
Conselheiros Independentes Remunerados	5	A mais alta reputação em governança corporativa, finanças e gestão de grandes empresas, conforme critérios previstos no estatuto social.
Fiéis Investidores (Consultivos e Não Remunerados)	3	Corinthianos notórios e/ou idealizadores da SAFiel que se enquadrem nos critérios técnicos e éticos de qualificação de conselheiros e que possuam investimento mínimo de 10.000 ações ("skin in the game").
Representantes Parque São Jorge (Consultivos e Não Remunerados)	2	Sócios notórios do Parque São Jorge que se enquadrem nos critérios técnicos e éticos de qualificação.

FORMAÇÃO PRÉVIA SAFIEL E **ANÚNCIO AO PÚBLICO:**

Esta formação combina isenção e excelência profissional incontestes (independentes) com engajamento apaixonado (acionistas não remunerados). O CEO participa, quando convidado, como membro consultivo para dar agilidade e gerar sinergia. Os três membros representantes dos Fiéis Investidores, durante o período de transição, além de notórios corinthianos e profissionais qualificados com sucesso em suas respectivas áreas de atuação, aportarão como pessoa física ao menos R\$ 2 milhões de reais (10.000 ações), como demonstração inequívoca de alinhamento de interesses e compromisso de longo prazo com o projeto. Os representantes do Parque São Jorge serão sócios notórios que se enquadram nos critérios técnicos e éticos previamente estabelecidos.

BENEFÍCIO PARA O PROJETO	RAZÃO
Confiança institucional	Demonstra que a SAFiel já nasce, desde o minuto zero, com governança robusta, profissionais qualificados, experientes e de reputação ilibada, aprovados pela torcida através da própria adesão.
Atração de grandes volumes financeiros	Investidores mais sofisticados e seletivos que aportarão valores expressivos exigem previsibilidade e competência absoluta da equipe de gestão para decidirem onde, entre todas as opções disponíveis no mercado, investirão ou não.
Validação do modelo de governança	A presença de nomes de profissionais de primeira linha comprova a tese de profissionalização SAFiel.
Diferenciação no mercado	A SAFiel nasce diferente desde o momento zero, com demonstração antecipada da sua estrutura de governança sólida e independente.
Eliminação de ruídos e redução de risco percebido	Dar conforto para os investidores ao demonstrar que seu capital será gerido por profissionais técnicos, e não por políticos ou cartolas.

FORMAÇÃO PRÉVIA SAFIEL E **ANÚNCIO AO PÚBLICO:**

Desta forma, o projeto prevê um anúncio público antecipado ao mercado:

A SAFiel, sociedade entre os associados do Parque São Jorge e torcedores do Corinthians, tem a honra de anunciar e comunicar ao mercado, torcedores e investidores que, condicionado ao sucesso de implementação financeira do projeto, os seguintes profissionais integrarão seu Conselho de Administração: [nome 1], [nome2], [nome3], [nome4], [nome5] e como CEO [nome6].

Todos acima nominados firmaram compromissos formais e vinculantes de participação, reforçando o comprometimento com a mais alta governança corporativa e firmeza no propósito de tornar a SAFiel referência em profissionalização e gestão exemplar das propriedades de futebol do Corinthians.

**“A AQUISIÇÃO
DE AÇÕES PELO
TORCEDOR CONFIRMARÁ
O SEU VOTO AO CONSELHO
DE ADMINISTRAÇÃO
DA SAFIEL DURANTE
O PERÍODO DE TRANSIÇÃO
(LOCK-UP/BLOQUEIO)”**

06

CARTA DOS
TORCEDORES
À GESTÃO

GRANDES CORINTHIANOS **QUE AJUDARAM A CONSTRUIR ESTA CARTA:**

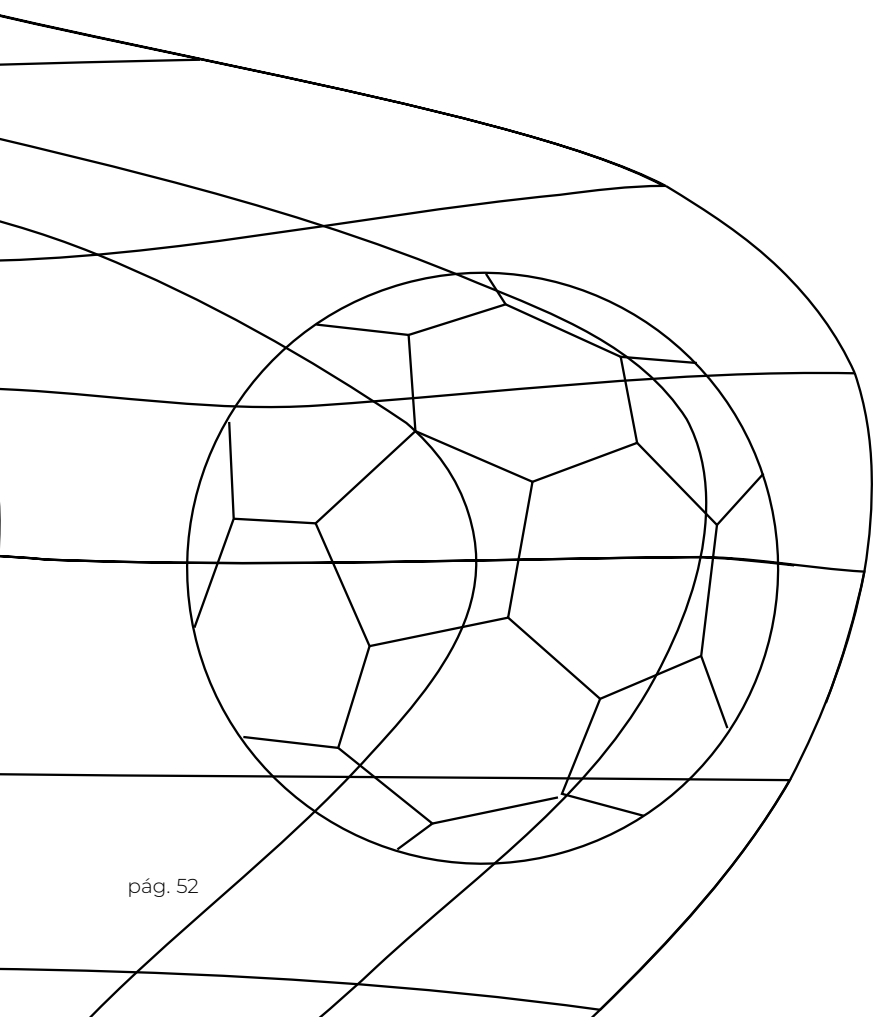

Alex da Matta (Gaviões)
Ana Carolina Corte (Médica Esportiva)
Caca Catalão (Canal do Povo Escolhido)
Carlos Saraiva (Fundador Gaviões da Fiel)
Cassio Brandão (Colecionador)
Celso Unzelte (Jornalista e Escritor)
Chico Malfitani (Fundador Gaviões da Fiel)
Daniel Keppler (Jornalista)
Gi Marques (Publicitária)
João de Mattos (Jony Kif)
Juca Kfourri (Jornalista)
Kascão (Alambrado Alvinegro)
Marcelo Duarte (Manual do Curioso)
Marília Ruiz (Jornalista)
Pedro Cirilo (Frases Coringão)
Rodrigo Vessoni (Jornalista)
Samara Manzano (Frases Coringão),
Vitor Guedes (Jornalista)

DE:
**CORINTHIANOS
RECONHECIDOS**

PELOS:
**FIÉIS
INVESTIDORES SAFiel**

PARA:
**TODOS OS MEMBROS
DOS CONSELHOS,
DIRETORES, GERENTES,
FUNCIONÁRIOS E
FORNECEDORES.**

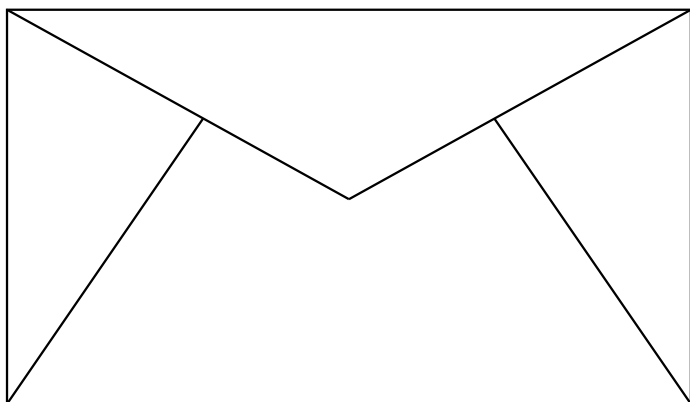

Prezados
Senhores e Senhoras,

SAFIEL
SOCIEDADE DO POVO

Apresentamos com orgulho nossa Carta de Propósito, Missão, Visão e Valores. Ela foi concebida para ser o farol estratégico e cultural da nossa organização, inspirando nossas ações e unindo todas as pessoas em torno de um mesmo propósito. Estamos juntos para reformular a gestão do Corinthians para garantir que o clube esteja e permaneça no lugar que merece: o topo.

Estas diretrizes não possuem caráter jurídico nem substituem o Estatuto da SAFiel. Ainda assim, têm valor essencial, pois expressam de forma clara e coesa o propósito de conciliar a gestão profissional com a identidade popular Corinthiana.

Queremos que este documento seja enquadrado pelos gestores e esteja

sempre visível em nossos escritórios e centros esportivos para lembrar diariamente a todos colaboradores e fornecedores o pacto social que une torcida e gestão. Pacto este que estabelece princípios de convivência, fortalece nossa cultura organizacional e serve como guia permanente para a inspiração coletiva, o engajamento e a tomada de decisões.

Os esforços e resultados de gestores, funcionários e fornecedores deverão sempre:



Entender que a razão de existirmos é **Nosso Propósito**;



Ser direcionados ao cumprimento da **Nossa Missão**;



Conduzir-nos à **Nossa Visão**;



Ser alcançados estritamente à luz dos **Nossos Valores**.

Todos nós, Corinthians, acreditamos que a melhor gestão do Time do Povo é a que combina Paixão com Método.

**Com respeito e confiança, Fiéis Investidores,
Acionistas Controladores da SAFiel, por todos os Corinthians.**

PROPÓSITO

SAFIEL
SOCIEDADE DO POVO



O torcedor Corinthiano é nossa razão de existir.

A gestão buscará excelência profissional, eficiência operacional, financeira e máxima transparência, de modo a assegurar sustentabilidade e lucratividade que retornem em benefícios diretos à torcida e à nossa comunidade.

Não se trata apenas de administrar um time de futebol, mas de consolidar um modelo em que o torcedor é inspiração e ocupa o centro da estratégia, e os parceiros que caminham conosco encontram valor, segurança e reciprocidade.

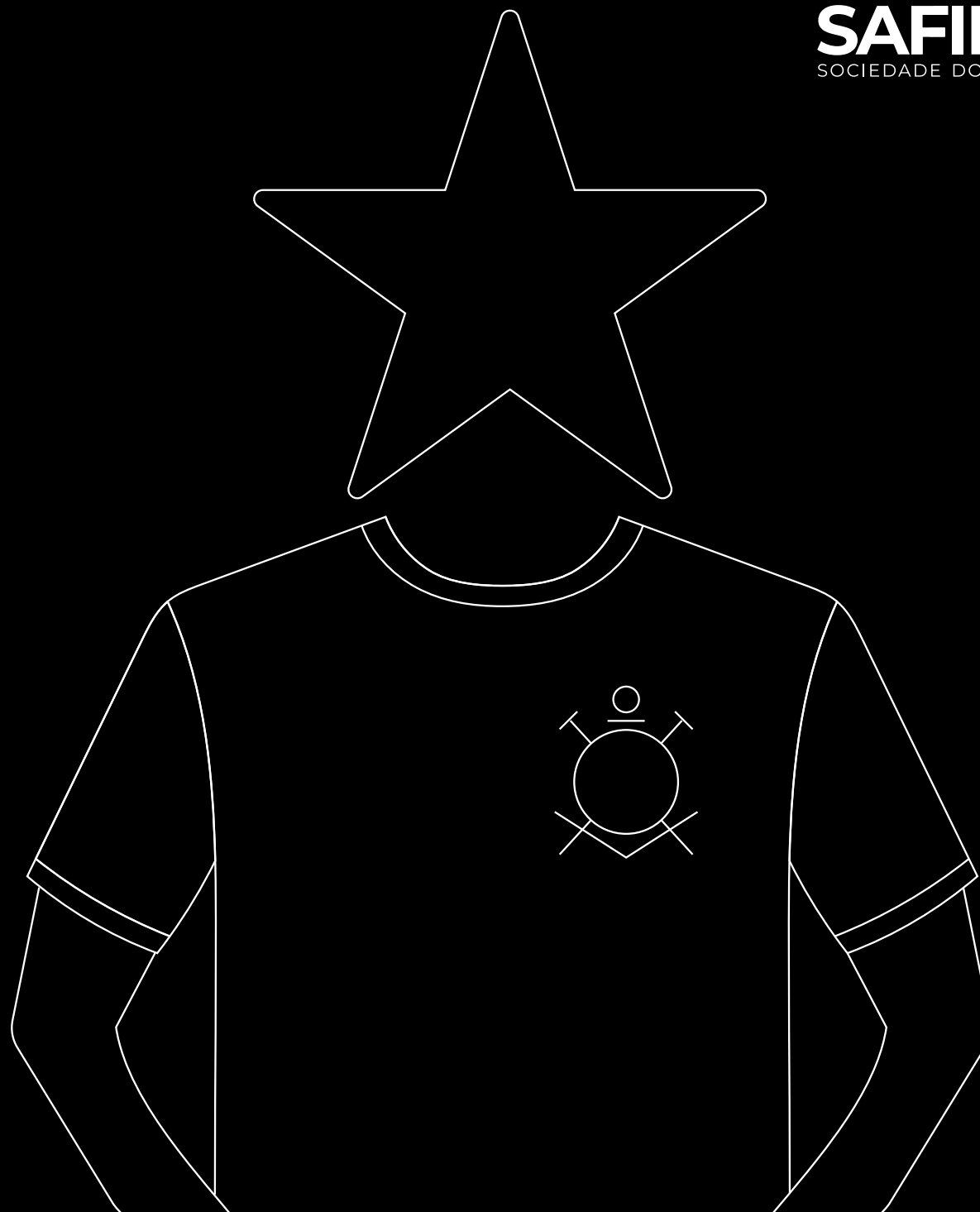

MISSÃO



Representar com excelência a paixão e a identidade do Futebol Corinthiano, transformando nossa SAF em uma referência mundial de gestão esportiva profissional.

Unir desempenho esportivo, solidez financeira e impacto social para garantir que as grandes conquistas fora de campo sejam inclusivas e democráticas, e dentro de campo sejam sustentadas por práticas responsáveis.



VISÃO

SAFIEL
SOCIEDADE DO POVO

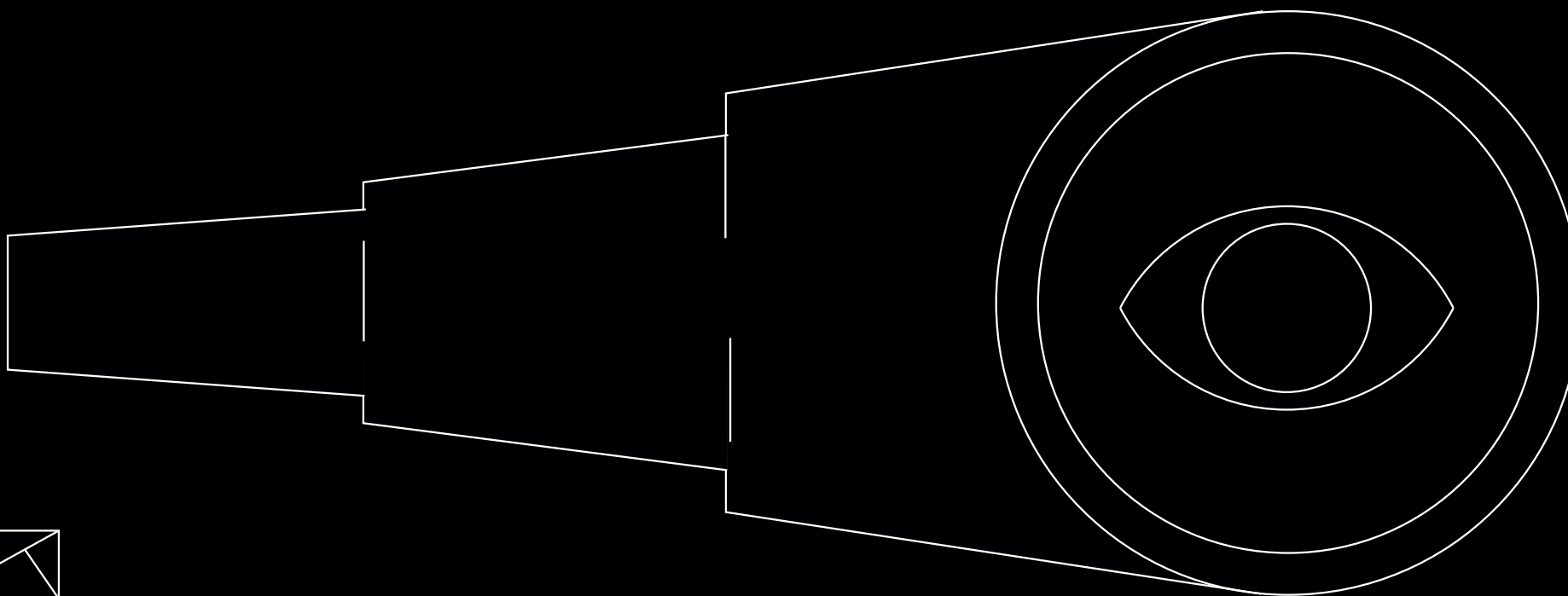

Sermos reconhecidos
e admirados como uma
SAF democrática,
inovadora, transparente
e bem governada.



VALORES

01



Democracia e Participação

*A voz da torcida agora é voto democrático.
Cobramos a gestão com firmeza,
consciência e respeito na mesma medida.*



O time é do povo e a nossa voz é voto soberano na gestão, se fazendo valer pelos mecanismos transparentes de representação;



Nossa paixão é gigante, se expressará permanentemente de forma construtiva e respeitosa. A cobrança e os protestos por parte dos fiéis investidores à gestão, atletas e profissionais serão feitos dentro dos canais democráticos, sem violência física, moral ou simbólica;



A gestão deverá trabalhar de forma contínua para garantir ampla acessibilidade, segurança e conforto ao torcedor Corinthiano nos estádios, tanto em jogos dentro quanto fora de casa.

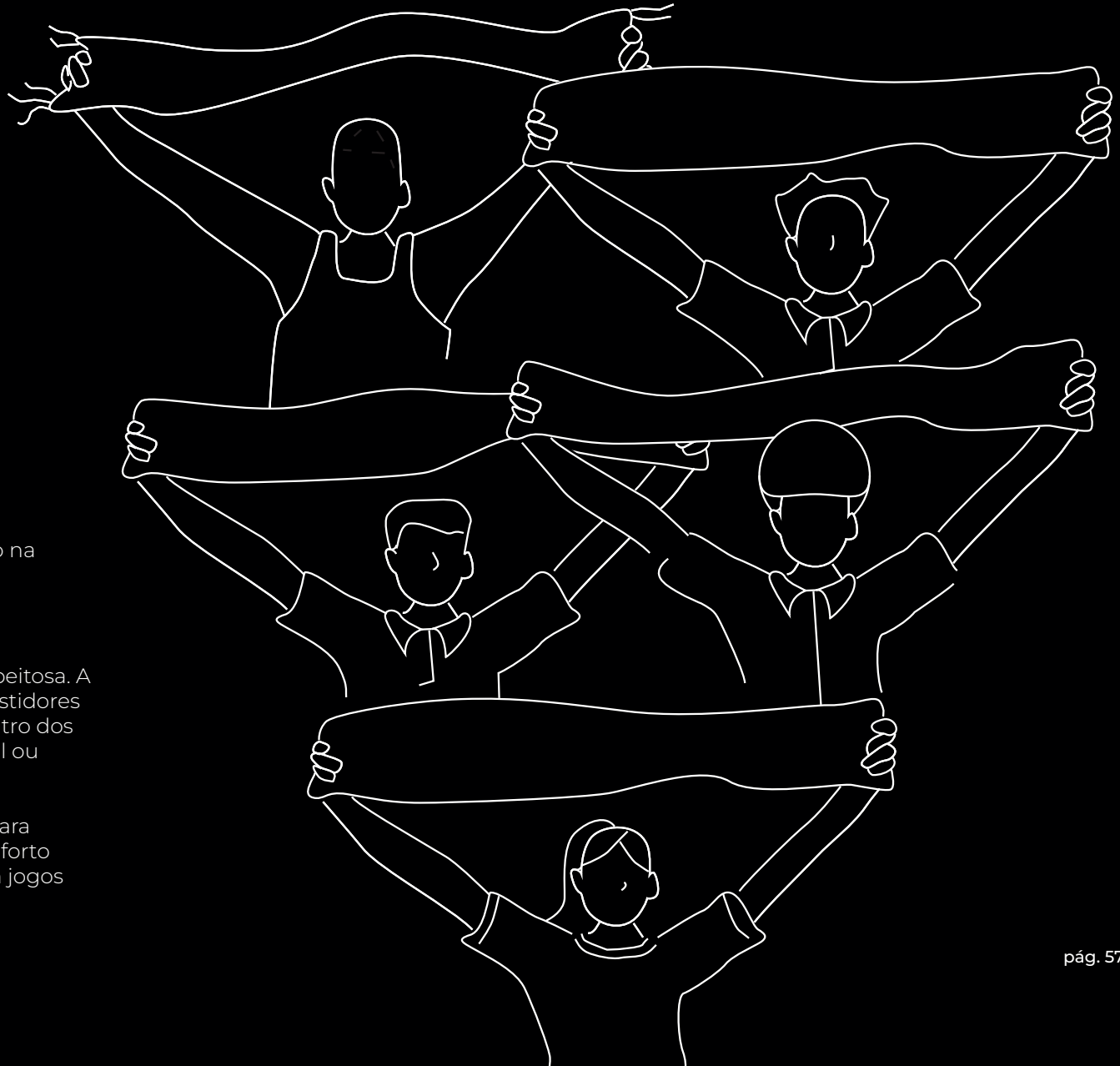



VALORES

SAFIEL
SOCIEDADE DO POVO

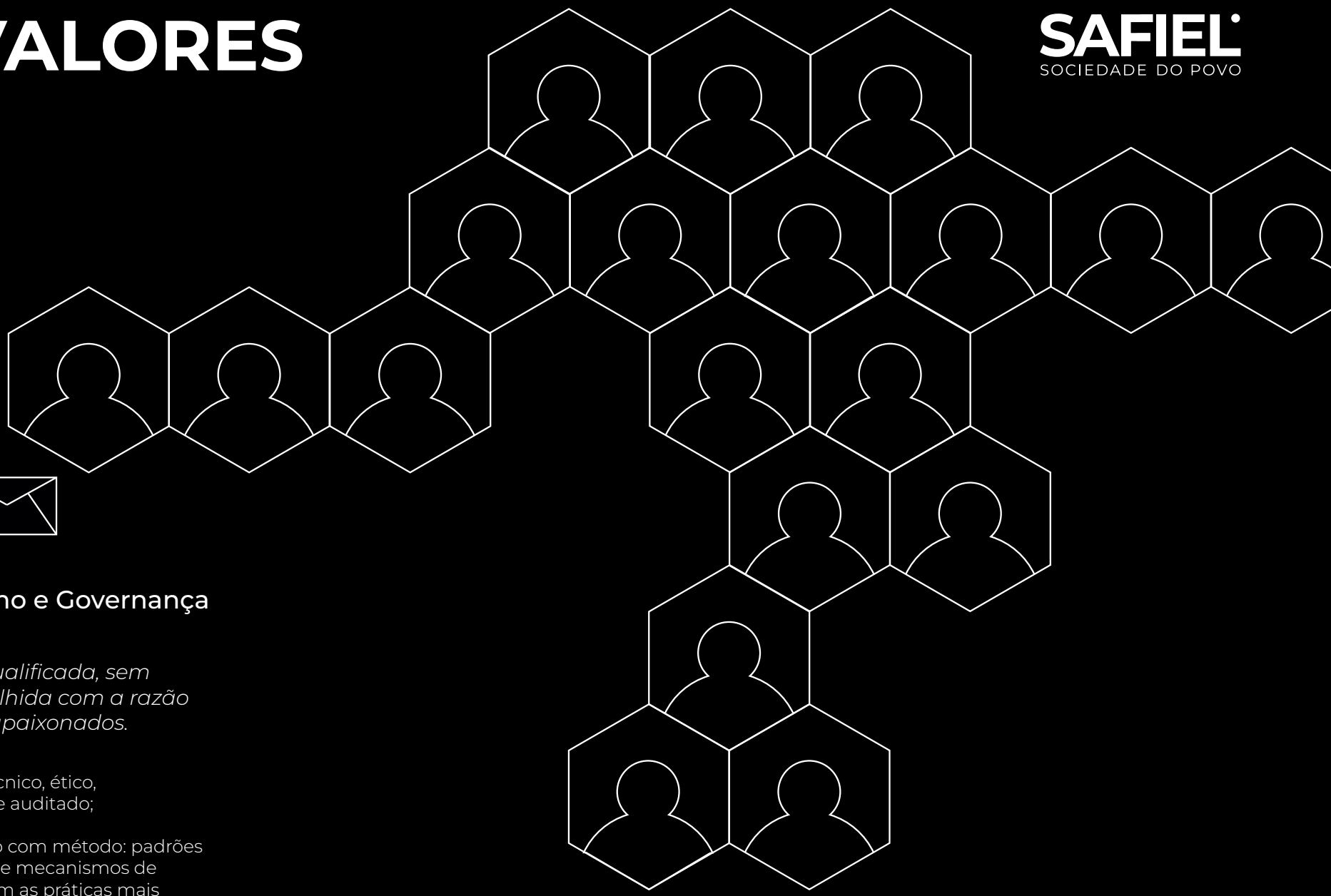



02



Profissionalismo e Governança

Administração qualificada, sem politicagem, escolhida com a razão de Corinthianos apaixonados.

 O trabalho é técnico, ético, independente e auditado;

 Gestão é paixão com método: padrões de governança e mecanismos de controle seguem as práticas mais exigentes do mercado.



VALORES

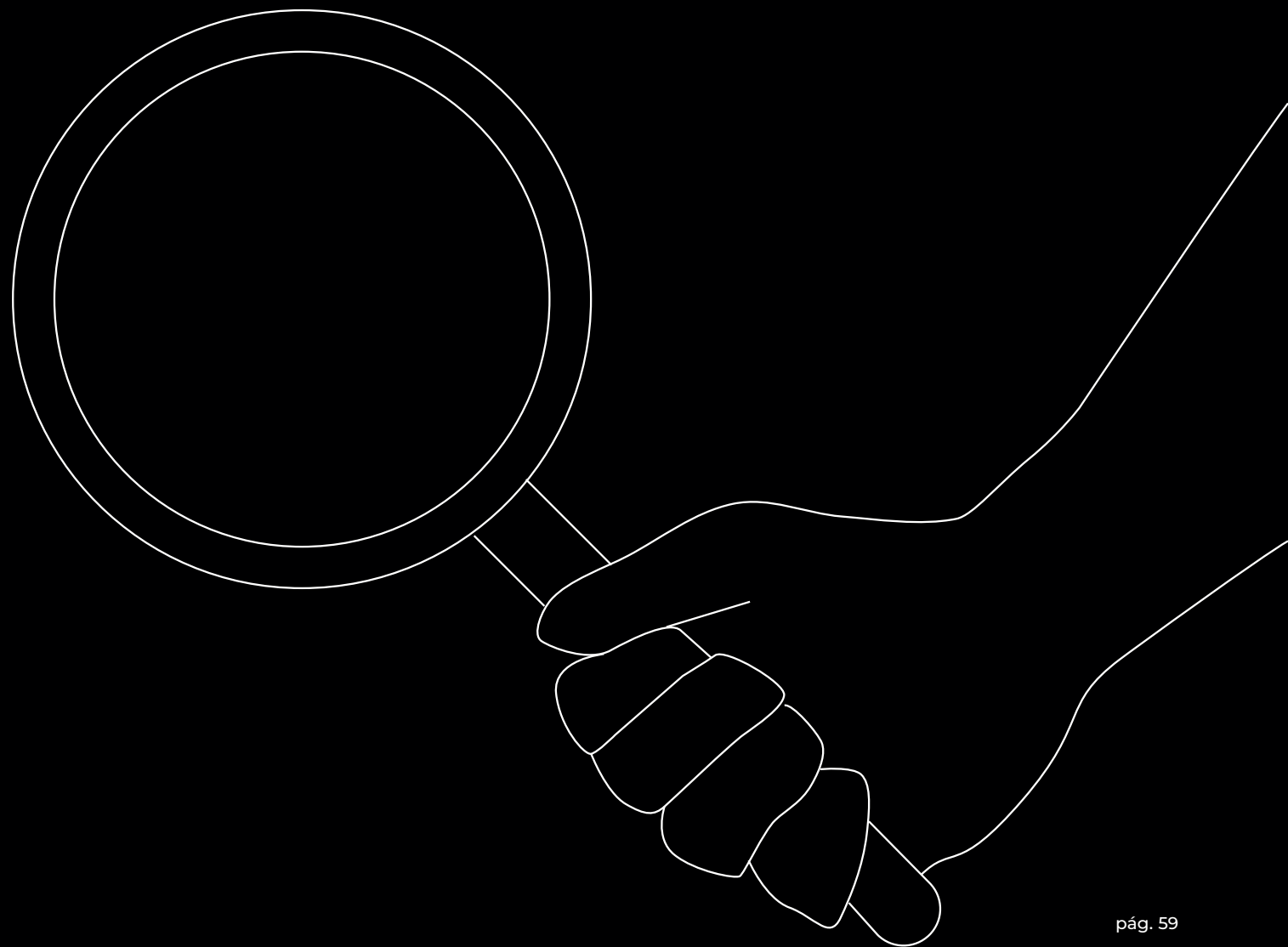

03



Transparência e Prestação de Contas

*Tudo preto
no branco.*



Compromisso com
resultados;



Clareza e pontualidade
na prestação de contas.



VALORES

SAFIEL
SOCIEDADE DO POVO

04



Excelência Esportiva

*É o jogo da vida e o
Corinthians não é brincadeira.*



Estrutura de primeiro mundo e gestão moderna no futebol;



Valorização e estrutura profissional para as categorias de base;



Equipes competitivas que brigam por títulos e representam a raça Corinthiana dentro e fora de campo.

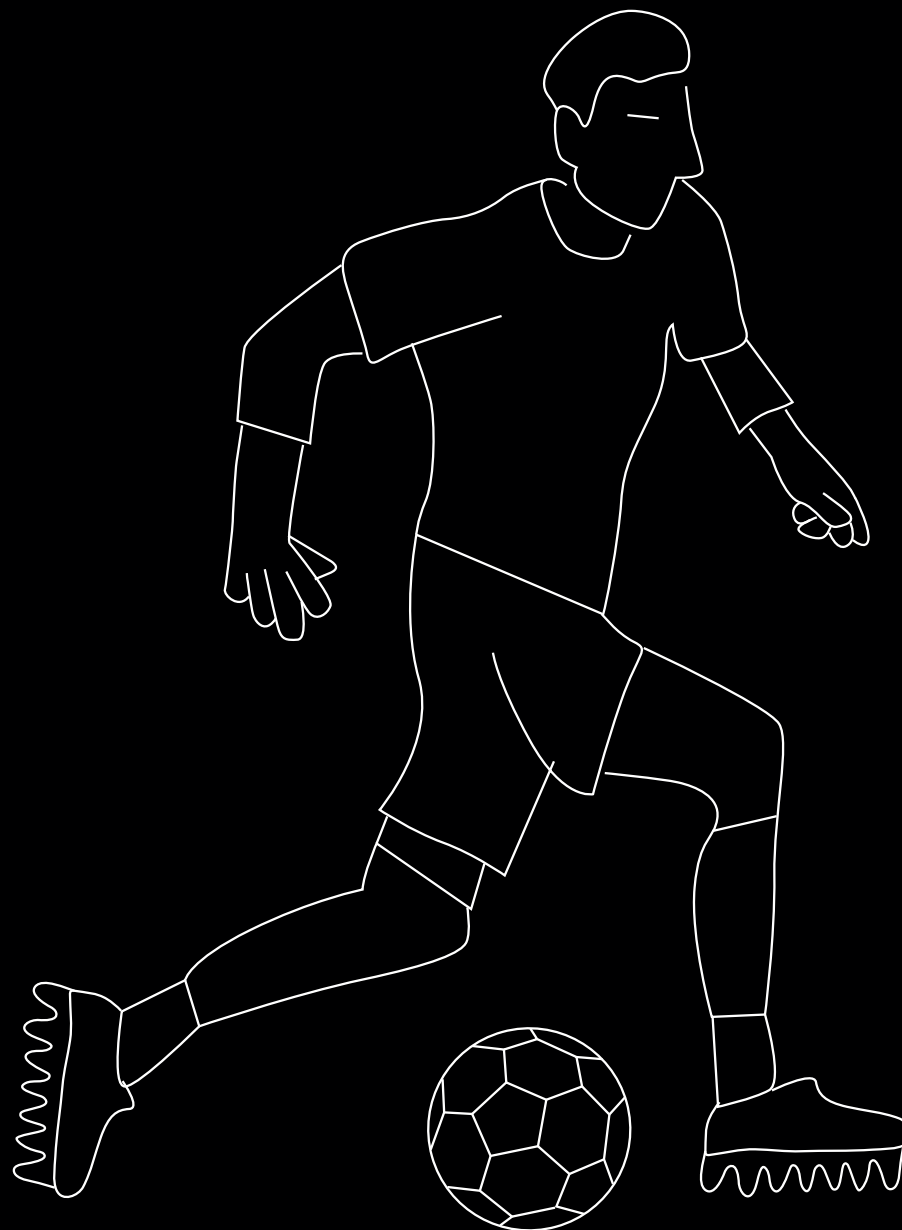



VALORES

05



Sustentabilidade Financeira

Gestão competente e responsável gera credibilidade e lucro. Consequentemente, constrói vitórias e times competitivos em todas as temporadas.



Responsabilidade financeira com equilíbrio entre receitas e despesas;



Maximização de faturamento e lucro com preservação de cotas de ingressos e produtos oficiais a preços populares;



Reinvestimento contínuo no fortalecimento do futebol e na valorização da marca Corinthians;



Quando o Corinthians cresce, todos ganham.





VALORES

SAFIEL
SOCIEDADE DO POVO



Compromisso com o Desenvolvimento do Futebol Brasileiro

O Corinthians bem administrado é um reforço de credibilidade ao futebol brasileiro.



O Corinthians bem administrado é motor de transformação da nossa indústria: fortalece o futebol brasileiro como um todo, impulsiona a criação de uma liga independente sólida e abre caminho para que, cada vez mais, grandes empresas invistam e associem suas marcas à maior paixão do país.

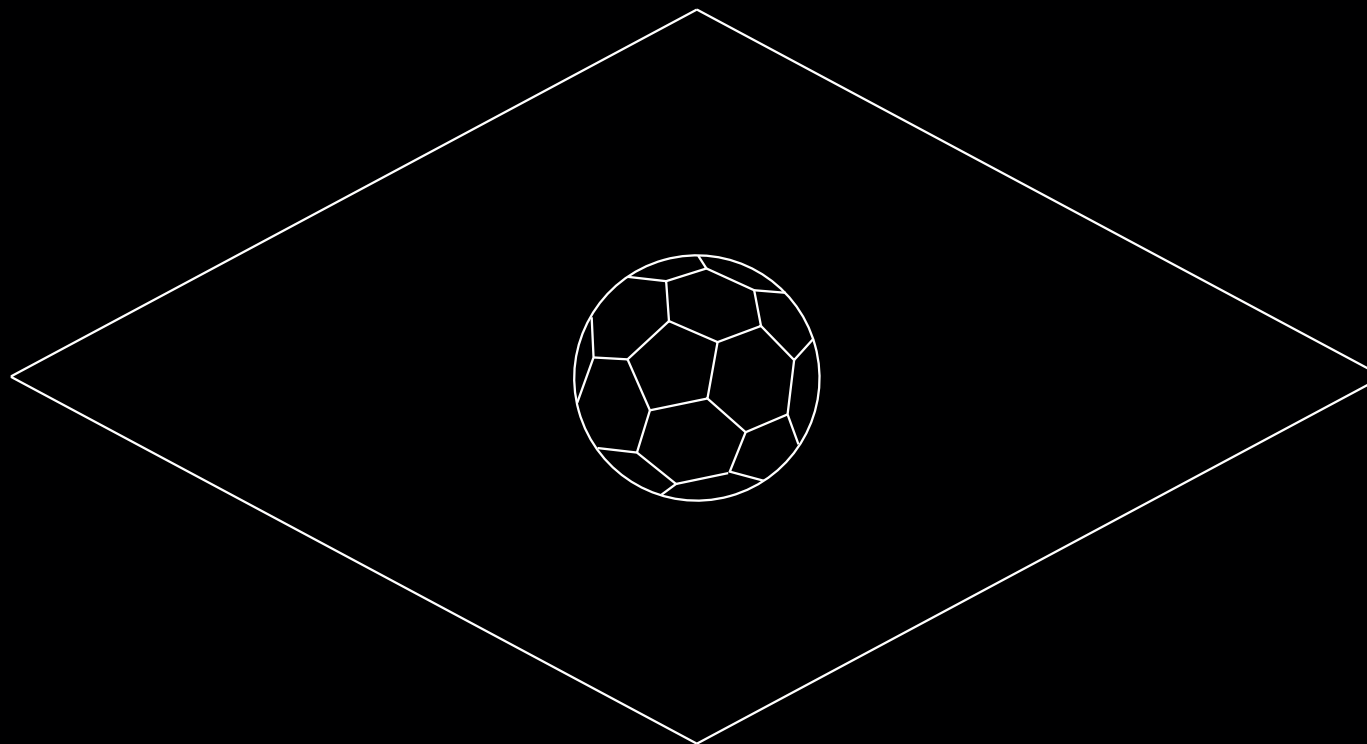



VALORES

07



Impacto Social e Inclusão

Jogamos dentro e fora do campo.

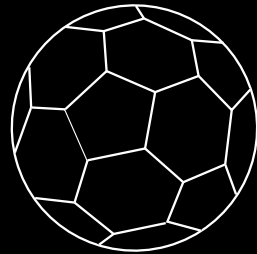

O Corinthianismo é uma expressão cultural, referência de fé, superação e democracia para a nossa sociedade. Assim, os princípios de ética, profissionalismo e eficiência da nossa gestão deverão ser fontes de inspiração e modelos de sucesso para os torcedores, especialmente para nossas crianças;



O desenvolvimento no futebol feminino é um compromisso permanente da gestão; Temos o dever de promover e apoiar projetos sociais e educativos; e iniciativas de inclusão no esporte, cidadania e cultura.

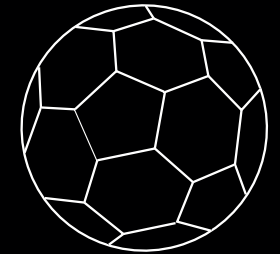
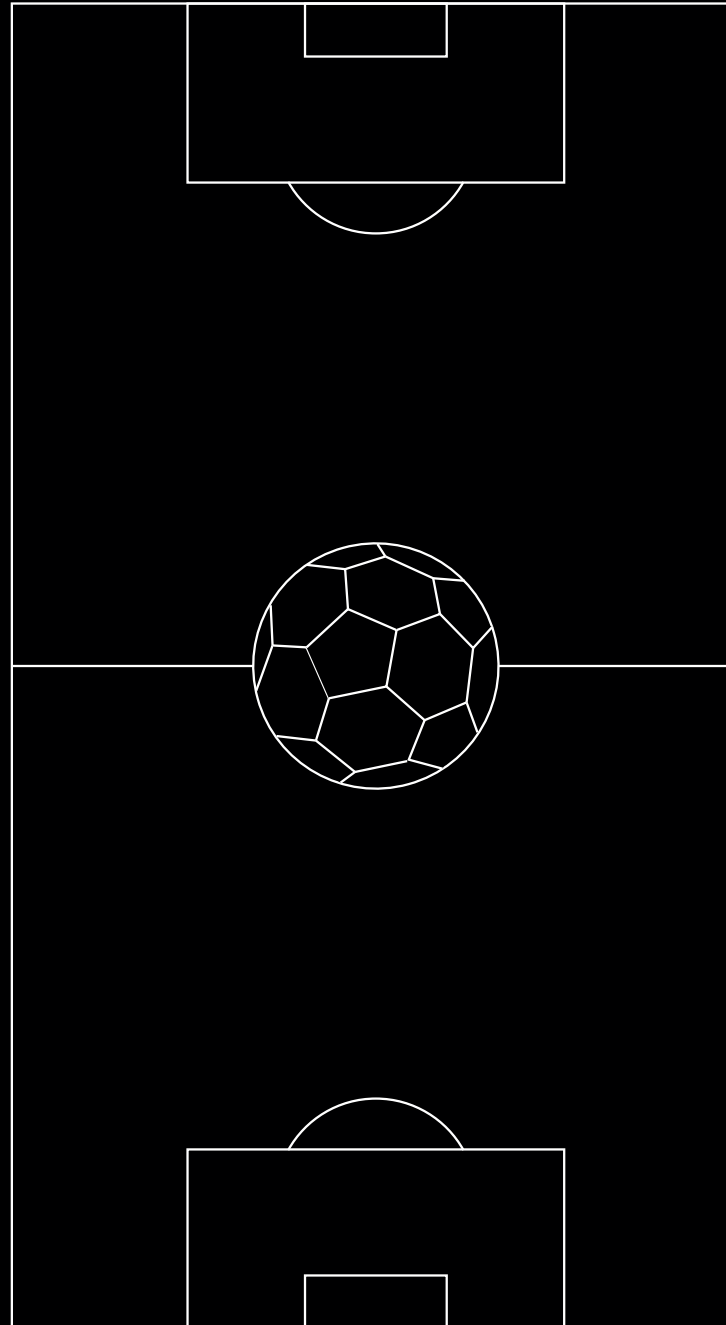



VALORES

SAFIEL
SOCIEDADE DO POVO

08



Tradição e Inovação

*Tradição e modernidade
de mãos dadas.*



Para estarmos sempre na vanguarda inovaremos em processos e tecnologia, mantendo o mais absoluto respeito à história, cultura e símbolos Corinthianos.





VALORES

09



Companheirismo com o Parque São Jorge

Somos parte do mesmo todo e nosso coração baterá em compasso com o coração do Parque São Jorge.



Cultivaremos ótima relação com o Parque São Jorge;



Respeitaremos sua autonomia e identidade;



Sempre que chamados, nos faremos presentes para compartilhar oportunidades, prestar apoio, celebrar crescimento e grandes vitórias.

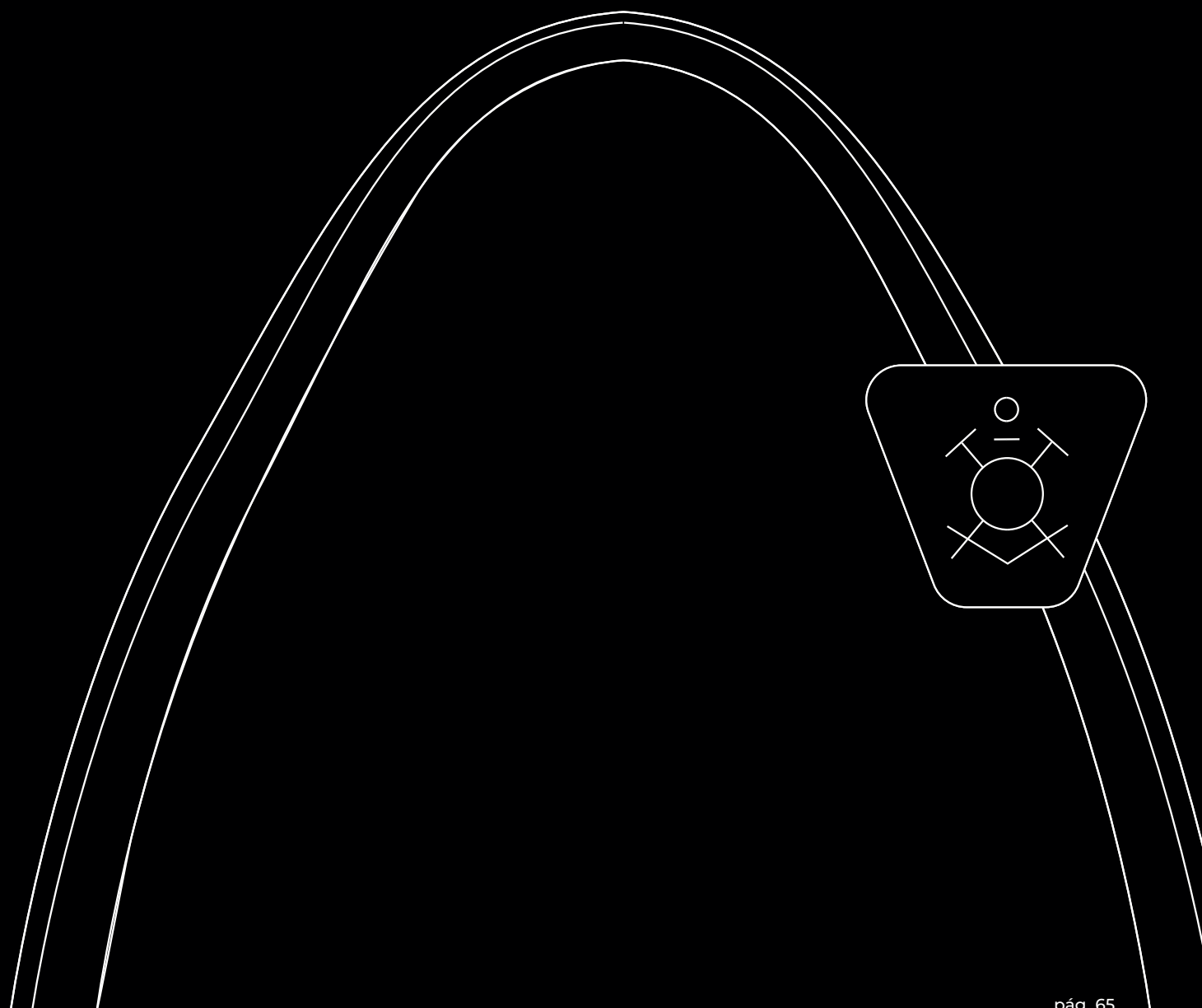

07

POTENCIAL
PARA CRESCER



EXEMPLOS A SEREM SEGUIDOS

O futebol europeu já entendeu que competitividade passa por estrutura moderna e profissional. Hoje, um terço dos clubes da Champions League já tem modelo societário com capital externo ou gestão empresarial, um recorde histórico que mostra como os gigantes se organizaram para seguirem relevantes e financeiramente sustentáveis.

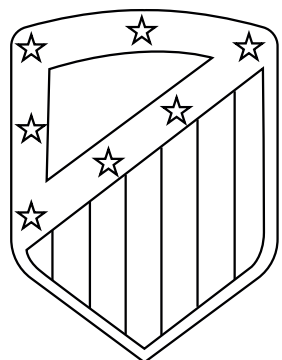

Case Atlético de Madri

Em 2000, o clube bateu no fundo do poço com rebaixamento e cerca de 150 milhões de euros em dívida. A reconstrução começou com a entrada de executivos qualificados, reorganização administrativa e um plano sólido de profissionalização. Ao longo dos anos seguintes, o Atlético recuperou competitividade, estabilizou finanças e se reposicionou entre os grandes da Europa, conquistando 2 La Ligas, 2 Europa Leagues, 2 Supercopas da Europa, chegando a duas finais de Champions.

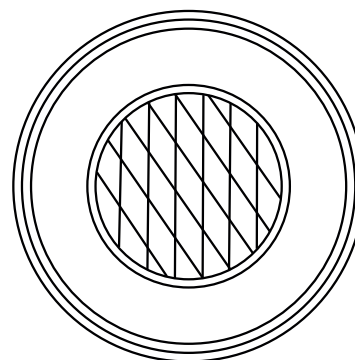

Case Bayern de Munique

Também no início dos anos 2000, o Bayern enfrentou um cenário crítico ligado ao custo do novo estádio e adotou o caminho da profissionalização estrutural. Separou o departamento de futebol da associação social, criou uma operação corporativa independente e transformou essa base em vantagem competitiva. Em 2014, quitou a Allianz Arena antes do prazo e, a partir daí, consolidou um ciclo de hegemonia com 10 títulos consecutivos da Bundesliga entre 2014 e 2023, além de uma Champions, 10 Copas da Alemanha e 2 Mundiais de Clubes, sustentados por mais de 400 mil sócios com participação acionária.

CONVERSÃO DE SÓCIO-TORCEDORES

Projetamos que o Timão alcance a marca de 1 milhão de sócios-torcedores, elevando a conversão para 300 a cada 10 mil corinthianos. Hoje, o clube converte 28 a cada 10 mil, enquanto o rival já converte 112 no mesmo universo.

Clube vs Conversão a Cada 10.000 Torcedores

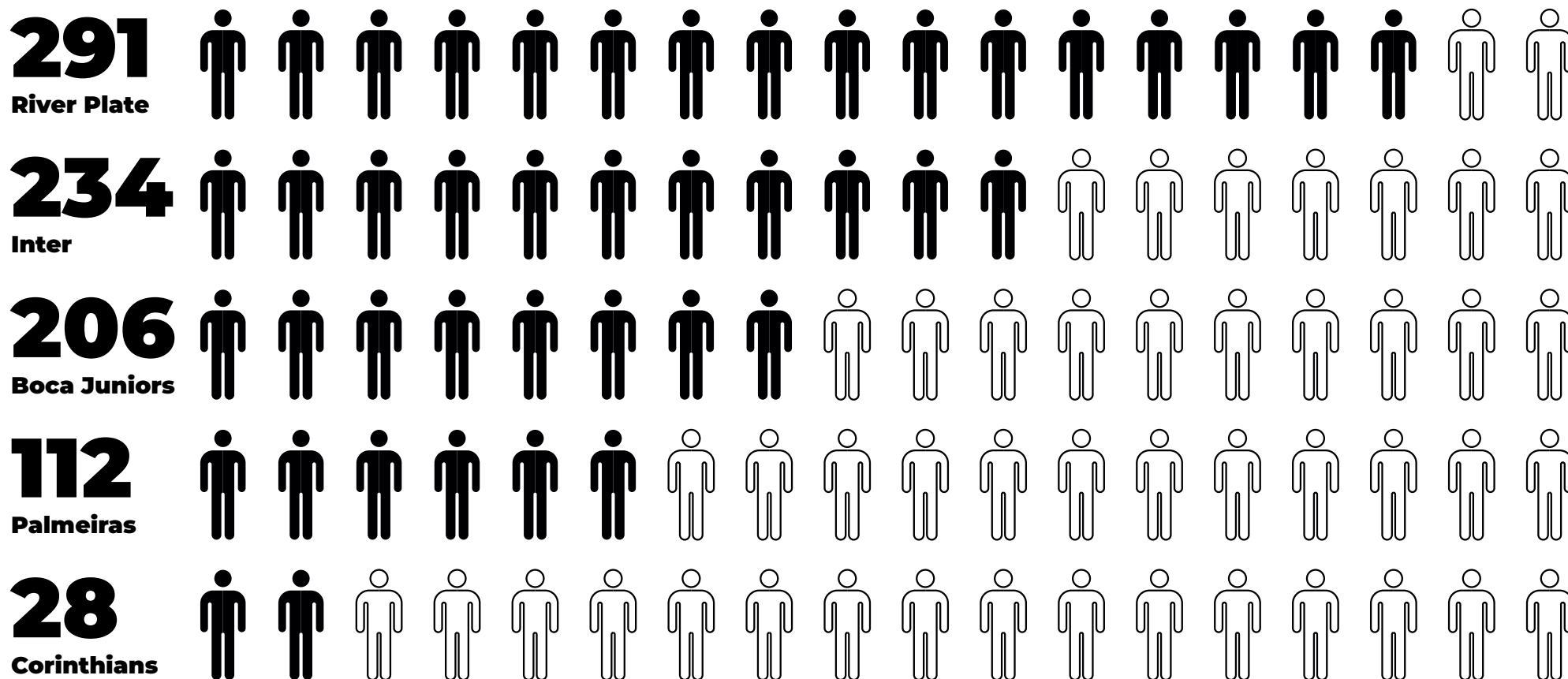

CONSUMO DO TORCEDOR

Com um PIB de aproximadamente 800 bilhões de reais por ano, a torcida corinthiana tem um potencial econômico gigantesco, que o clube ainda não transforma em receita. Para cada 1 Real consumido em produtos oficiais pelo corinthiano, o flamenguista gasta 3 reais. Já o Palmeiras, captura quatro vezes mais consumo do que o Corinthians.

Consumo de Produtos Oficiais por Time

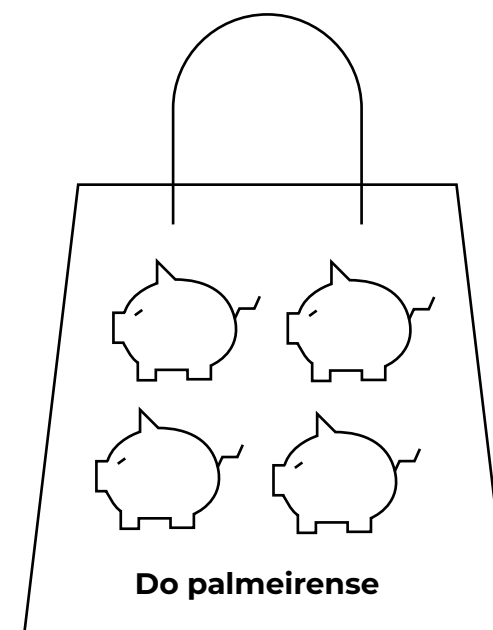
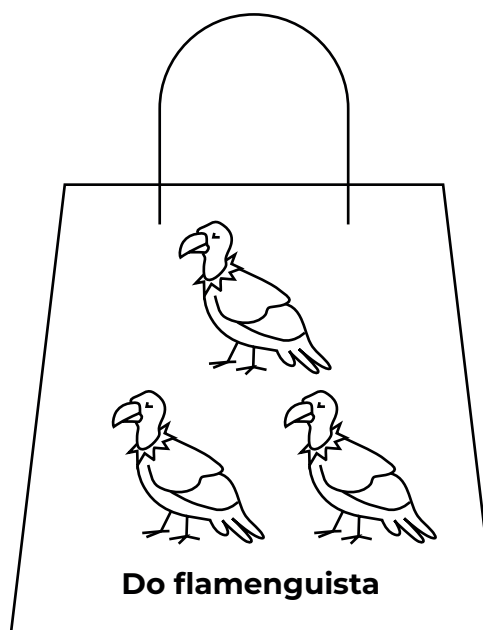
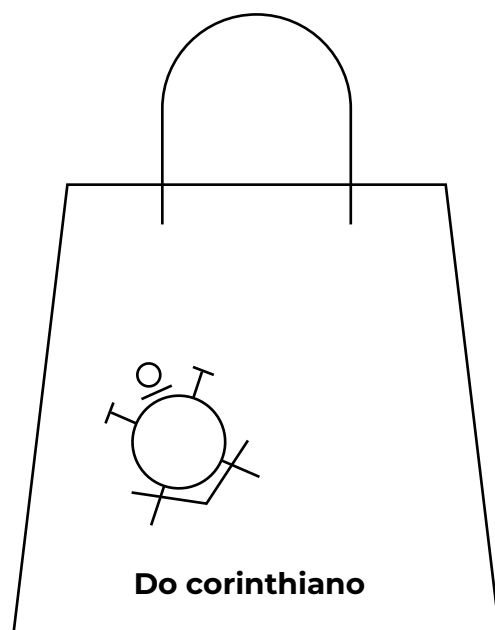

JUROS: DINHEIRO JOGADO NO LIXO

A CADA TRÊS ANOS,
**O CORINTHIANS
CONSTRUIRIA UMA
NOVA NEOQUÍMICA
ARENA.**





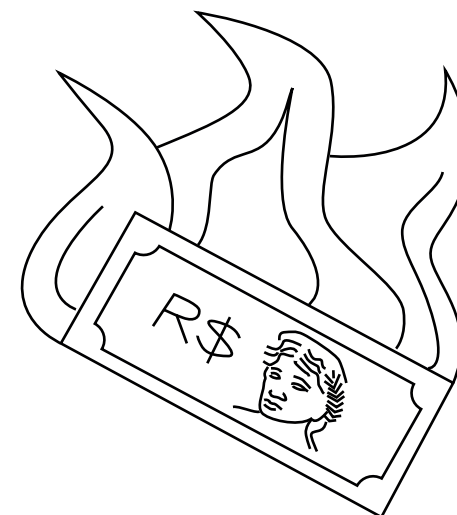
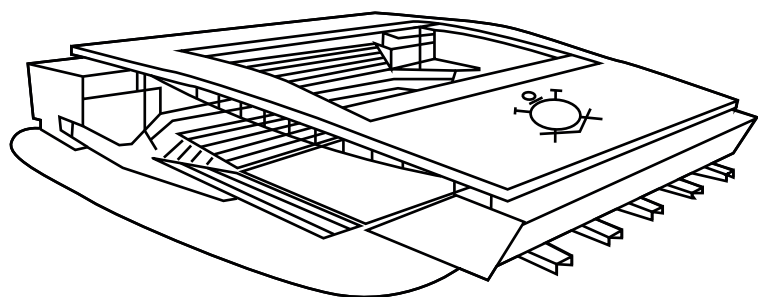



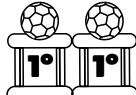
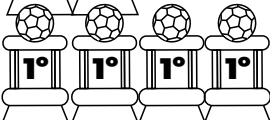
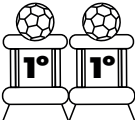

A CADA DOIS ANOS,
**PODERIA
CONTRATAR UM
DOS 10 JOGADORES
MAIS CAROS DO
MUNDO.**

A CADA TRÊS ANOS,
**O
FATURAMENTO
DE UM ANO
INTEIRO É
PERDIDO.**

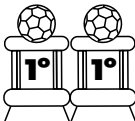

A BOLA NÃO ENTRA **POR ACASO**

Quem se profissionalizou passou a dominar o futebol brasileiro e sul-americano. Nos últimos sete anos, todos os campeões nacionais foram clubes que adotaram gestão moderna e estrutura profissional.

No século XXI - 2013		
Clube	Antes da profissionalização	Depois da profissionalização
Palmeiras	<p>Copa do BR</p> 	<p>Campeão - Copa do BR</p>  <p>Campeão - Brasileirão</p>  <p>Libertadores</p>  <p>Mundial</p>  
Flamengo	<p>Campeão - Copa do BR</p>  <p>Campeão - Brasileirão</p> 	<p>Campeão - Copa do BR</p>  <p>Campeão - Brasileirão</p>  <p>Libertadores</p>  <p>Mundial</p>    

CONTEÚDO COMO ATIVO: **TRANSFORMANDO HISTÓRIAS EM RECEITA E AUDIÊNCIA GLOBAL**

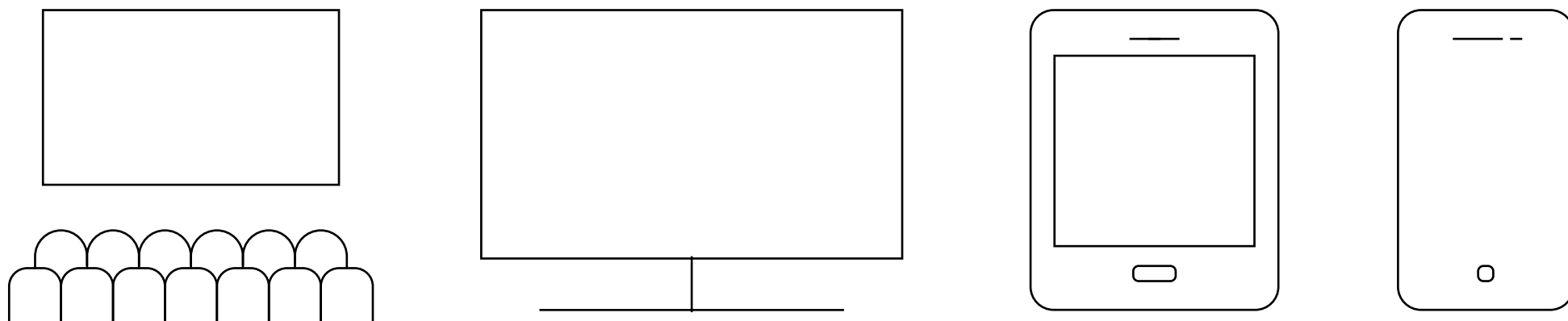

O futebol é o maior palco da atenção ao vivo. Hoje, 9 em cada 10 fãs assistem esportes por streaming e, só em 2024, o YouTube somou mais de 2 bilhões de horas consumidas no Brasil. Quando o clube controla sua própria mídia, ele vira o destino dessa audiência, fala direto com a torcida, atrai novas gerações e cria um espaço onde as marcas querem estar. É o Corinthians deixando de ser pauta para ser voz.

Outros grandes clubes já se movimentam nesse sentido. A Flamengo TV vem ampliando estrutura, equipe e produção própria para capturar mais receita diretamente da audiência, mostrando que a disputa por valor no futebol também já acontece no campo da mídia.

08

MERCADO
INTERNO DE
AÇÕES



MERCADO INTERNO DE AÇÕES COM DIREITO A VOTO:

Após o período de lockup, será ativado um ambiente interno, privado e autorregulado de negociação de ações ordinárias entre pessoas físicas elegíveis, supervisionado pelo Conselho de Administração da SAFiel.

Objetivos do Ambiente Interno:



Prover liquidez moderada e escalonada para os Fiéis Investidores;



Valorizar de forma sustentável o capital dos Fies Investidores;



Ampliar continuamente a base de sócios-torcedores e sócios;

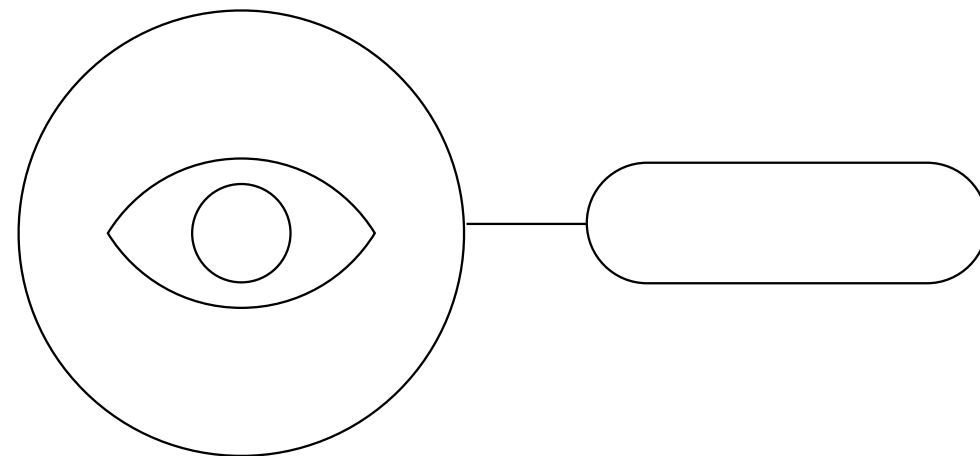

“OS FIÉIS INVESTIDORES PODERÃO COMPRAR E VENDER AÇÕES COM DIREITO A VOTO, APÓS O PERÍODO DE LOCKUP, EM AMBIENTE INTERNO E AUTORREGULADO, SUPERVISIONADO PELO CONSELHO DE ADMINISTRAÇÃO”.

PARTICIPAÇÃO ABERTA E LISTA DE ESPERA:

A qualquer tempo, mesmo aqueles que não participaram da aquisição original, poderão se cadastrar na lista oficial de negociação de ações com direito a voto, desde que atendam aos critérios de elegibilidade. Isso garante aumento contínuo da liquidez e fortalece o modelo de acesso recorrente à SAFiel pela comunidade corinthiana, reforçando a conexão entre engajamento e governança.

Requisitos para a Lista de Compradores:



Pessoa física,
com CPF válido;



Adimplente no programa Fiel
Torcedor (plano compatível com
a quantidade pretendida).



Se ainda não acionista, adimplência
ininterrupta há pelo menos 12 meses.



Assinatura do Termo de
Compromisso com as regras
da oferta original;

Critérios de Prioridade nas Filas:

01

Antiguidade de
inscrição na lista;

02

Pontuação histórica
no Fiel Torcedor;

03

Participação na
aquisição originária.

Requisitos para a Lista de Vendedores:

Cadastro por meio da área do sócio.

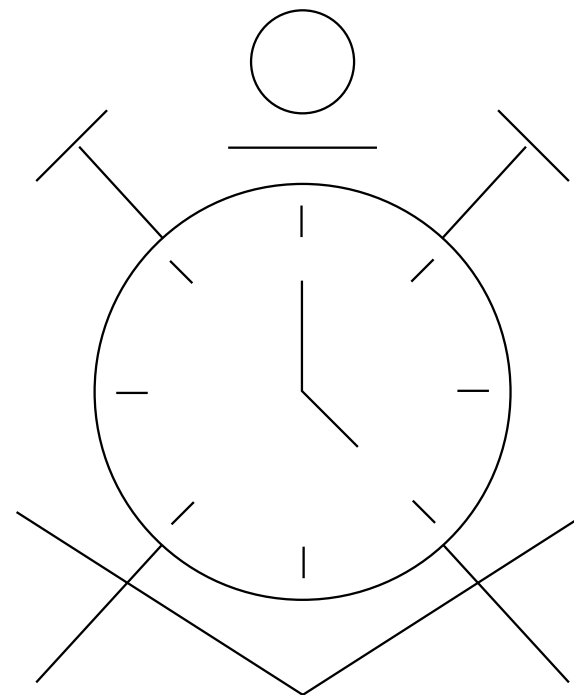

PRECIFICAÇÃO E PROCEDIMENTOS:

O valor da ação será definido com base em:



Preço de mercado das ações PN (pós-IPO), ou a Fórmula Técnica de avaliação da oferta original (pré IPO), baseada em dados auditados;



Pagamento à vista, sem parcelamento;



A titularidade só será transferida após verificação de elegibilidade e adimplência do novo sócio;

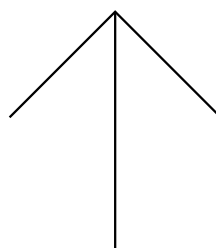
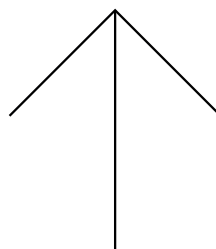

CONTA DA MARCELA

TIMÃO

QUANTO VOCÊ QUER INVESTIR?

R\$ 200,00

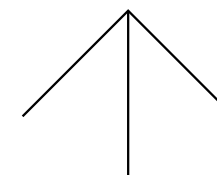
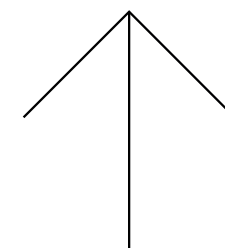
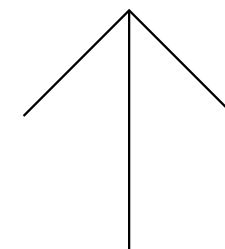

LIMITAÇÕES E SALVAGUARDAS:

Após o período de lockup, a Invasão Fiel garante os melhores esforços para recomprar ações (ON), caso não exista interessado no ambiente interno de negociação, respeitando a prioridade de negociação entre pessoas físicas na lista.



Recompra de ações ordinárias pela Invasão Fiel é limitada a 10% do total das ações emitidas, conforme a Lei 6.404/76 e Resolução CVM 77;



Transações permitidas apenas entre pessoas físicas, exceção da Invasão Fiel, para manutenção em tesouraria, em conformidade com os critérios estatutários e da Lei 6.404/76;



Negócios executados apenas no primeiro dia útil de cada mês;



Limite de 20% do total de ações (ON) negociadas por ano, preservando estabilidade societária;



Nenhum CPF poderá deter mais de 1,8% das ações ON. Tampouco poderá ser celebrado acordo de voto entre os acionistas e/ou exercício de voto em bloco;



Sistema com auditoria externa e supervisão interna independentes;

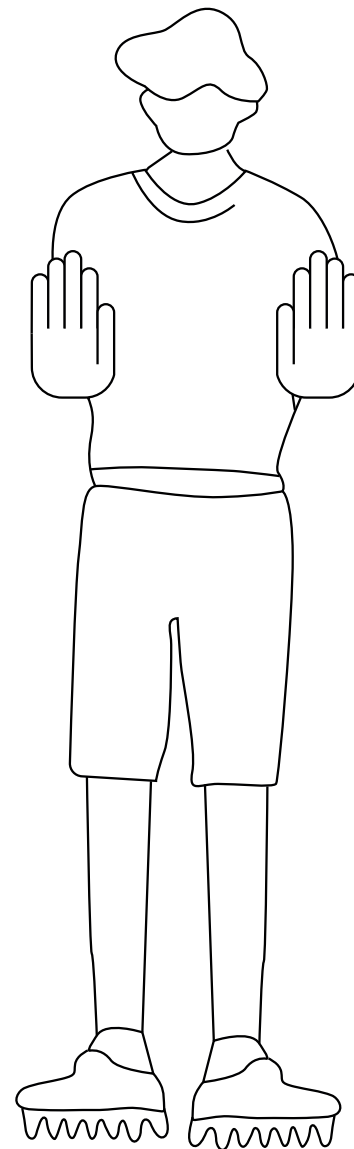

09

PRÉ-REQUISITOS E REQUISITOS PARA CONSELHEIROS E DIRETORES



PRÉ-REQUISITOS GERAIS E IMPEDIMENTOS APLICÁVEIS A **TODOS OS CONSELHEIROS E DIRETORES**

Integridade e Reputação



Histórico de atuação ética, com cumprimento da legislação vigente;



Histórico profissional sem desabonos (inexistência de exclusão de quadro funcional por falta grave);



Ausência de condenações criminais, cíveis, trabalhistas ou administrativas (relativas ao exercício profissional);



Ausência de sanções aplicadas por entidades desportivas nacionais ou internacionais;





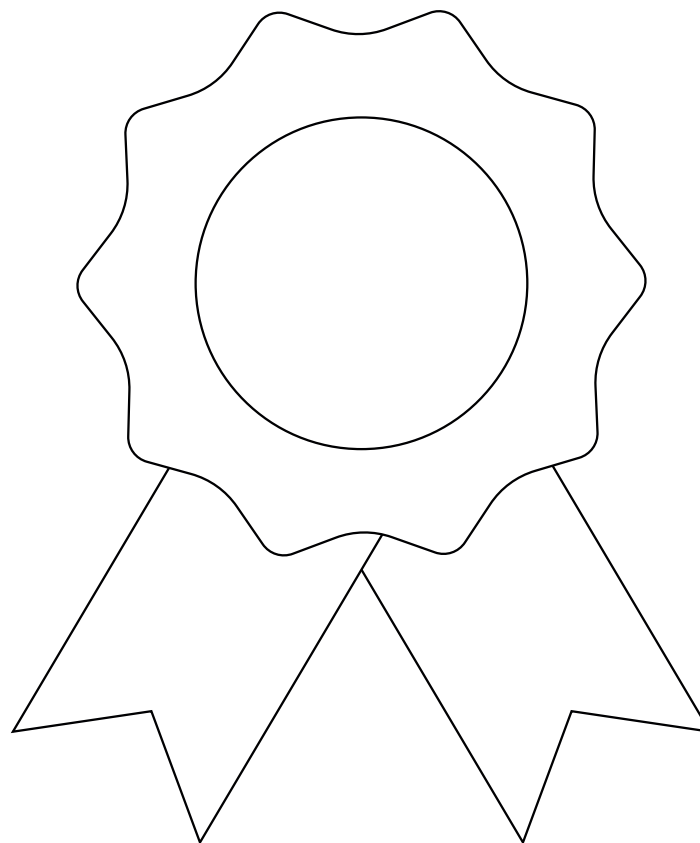







Ausência de menções negativas em meios de comunicação que possam afetar a imagem da instituição (ressalvada prova de inexistência do fato ou de ausência de responsabilidade).



PRÉ-REQUISITOS GERAIS E IMPEDIMENTOS APLICÁVEIS A TODOS OS CONSELHEIROS E DIRETORES

Conflito de Interesses – Impedimentos

-  Ter atuado profissionalmente em clubes rivais no Estado de São Paulo (quarentena: 3 anos);
-  Atuar em empresas organizadoras de eventos esportivos, casas de apostas ou correlatas;
-  Participar, direta ou indiretamente, de outra SAF ou associação desportiva no País;
-  Ser acionista relevante da SAF (assim entendido aquele que detenha posição igual ou superior ao limite de investimento ou poder de voto admitidos pela SAF);
-  Possuir vínculo com acionista relevante da SAF, agente/intermediário de atletas ou outros membros do conselho ou diretoria (condição extensiva a cônjuges e parentes de até 3º grau);
-  Estar enquadrado nas restrições do art. 5º, §1º, da Lei da SAF¹;
-  Deter participação, direta ou indireta, em parceiros comerciais do Clube ou da SAF (inclui fornecedores e patrocinadores);
-  Ser prestador de serviços ao clube ou à SAF, direta ou indiretamente;
-  Conselheiros não podem receber remuneração além dos honorários ajustados (sem bônus atrelados ao desempenho da SAF), aplicando-se a todos a restrição prevista no art. 5º, §3º, da Lei da SAF²;
-  A remuneração dos diretores profissionais será fixada pela Assembleia Geral, observado o disposto no art. 152 da Lei das S/A³.
-  Não poderá ser eleito para o conselho fiscal ou para a diretoria o empregado ou membro de qualquer órgão, eletivo ou não, de administração, deliberação ou fiscalização do clube ou pessoa jurídica original, enquanto for acionista da respectiva Sociedade Anônima do Futebol. (art. 5º, §4º, da Lei da SAF).

1. “Art. 5º. Na Sociedade Anônima do Futebol, o conselho de administração e o conselho fiscal são órgãos de existência obrigatória e funcionamento permanente.

§ 1º. Não poderá ser integrante do conselho de administração, conselho fiscal ou diretoria da Sociedade Anônima do Futebol:

I - membro de qualquer órgão de administração, deliberação ou fiscalização, bem como de órgão executivo de outra Sociedade Anônima do Futebol;
II - membro de qualquer órgão de administração, deliberação ou fiscalização, bem como de órgão executivo de clube ou pessoa jurídica original, salvo daquele que deu origem ou constituiu a Sociedade Anônima do Futebol;
III - membro de órgão de administração, deliberação ou fiscalização, bem como de órgão executivo de entidade de administração;
IV - atleta profissional de futebol com contrato de trabalho desportivo vigente;
V - treinador de futebol em atividade com contrato celebrado com clube, pessoa jurídica original ou Sociedade Anônima do Futebol;
VI - árbitro de futebol em atividade.

2. Art. 5º (...) §3º: “Não poderá receber nenhuma remuneração o membro do conselho de administração que, cumulativamente, for associado e integrar qualquer órgão, eletivo ou não, de administração, deliberação ou fiscalização do clube ou pessoa jurídica original, enquanto for acionista da respectiva Sociedade Anônima do Futebol.

3. Art. 152. A assembleia geral fixará o montante global ou individual da remuneração dos administradores, inclusive benefícios de qualquer natureza e verbas de representação, tendo em conta suas responsabilidades, tempo dedicado às suas funções, sua competência, reputação profissional e o valor dos seus serviços no mercado.

§ 1º O estatuto da companhia que fixar o dividendo obrigatório em 25% (vinte e cinco por cento) ou mais do lucro líquido, pode atribuir aos administradores participação no lucro da companhia, desde que o seu total não ultrapasse a remuneração anual dos administradores em 0,1 (um décimo) dos lucros (artigo 190), prevalecendo o limite que for menor.

§ 2º Os administradores somente farão jus à participação nos lucros do exercício social em relação àquele em que for atribuído aos acionistas o dividendo obrigatório de que trata o artigo 202.

PRÉ-REQUISITOS GERAIS E IMPEDIMENTOS APLICÁVEIS A **TODOS OS CONSELHEIROS E DIRETORES**

Governança



Compromisso formal com independência, regras de compliance, transparência e boas práticas ESG;



Mandato de 3 anos, permitida uma única reeleição por igual período;



Declaração de inexistência de conflito de interesse;



Responsabilidade patrimonial (para reparar danos patrimoniais decorrentes de dolo, culpa, violação à lei/estatuto);



Comunicação obrigatória às autoridades competentes em caso de indícios de ilícitos;



Atuar com diligência, lealdade e transparência, sempre no interesse da companhia.

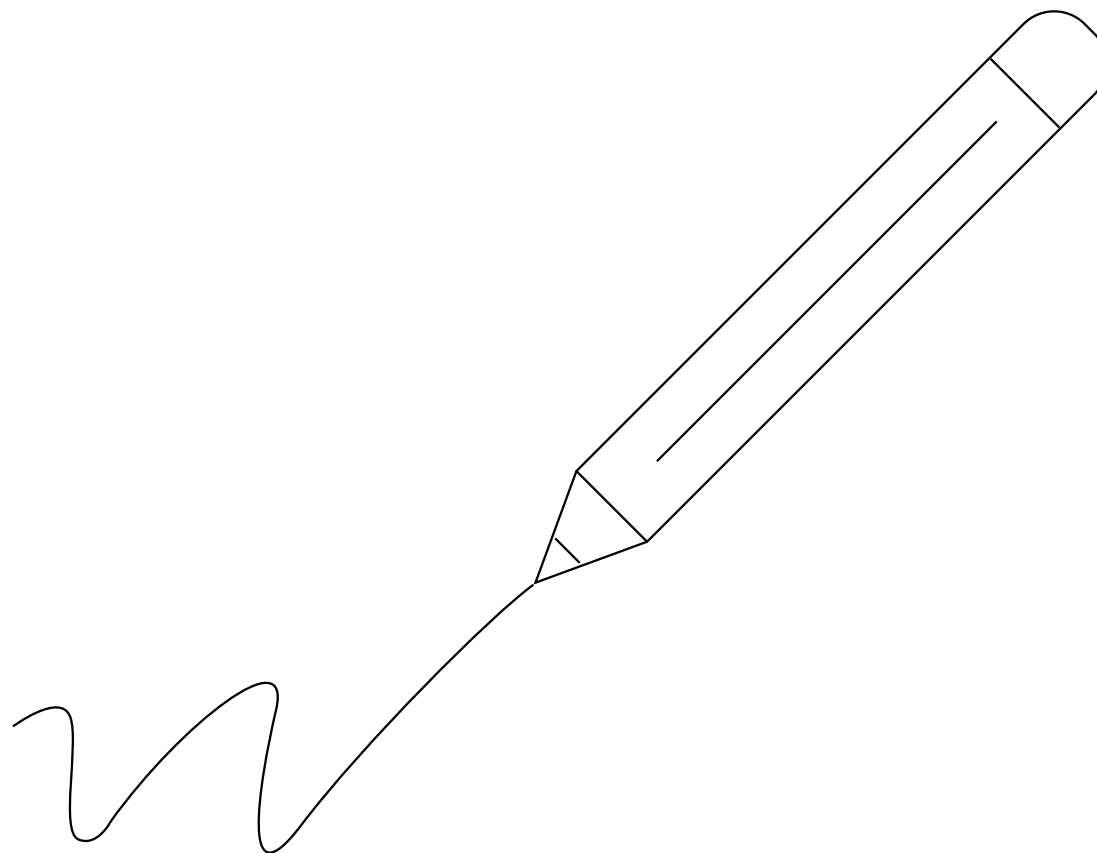

REQUISITOS ESPECÍFICOS PARA CONSELHEIROS E DIRETORIA PROFISSIONAIS

Dedicação



Conselheiros: Disponibilidade de tempo para o exercício da função (reuniões do conselho e comitês), sem sobreposição excessiva de assentos em outros conselhos (overboarding);



Diretores: Dedicção exclusiva à SAF (art. 5º, §5º, da Lei da SAF).

Conselho de Administração



Formação acadêmica superior em área relevante para a atividade (ex.: Administração, Economia, Direito, Contabilidade, Finanças, Engenharia, Tecnologia e Gestão Esportiva);



Diversidade de competências (finanças, jurídico, marketing, tecnologia, sustentabilidade);



Experiência relevante como gestor ou conselheiro de companhias listadas na B3 ou SAFs e instituições financeiras;



Experiência em governança corporativa, captação de recursos, IPOs ou M&A;



Conhecimento de ESG (Environmental, Social & Governance) e sustentabilidade;



Capacidade de atuar de forma crítica e construtiva, sem conflito de interesses;



Visão estratégica e capacidade de questionar premissas da gestão;



Independência de pensamento e coragem para discordar do management;



Habilidade de comunicação clara, escuta ativa e colaboração em colegiado;



Diversidade de gênero, idade e formação;





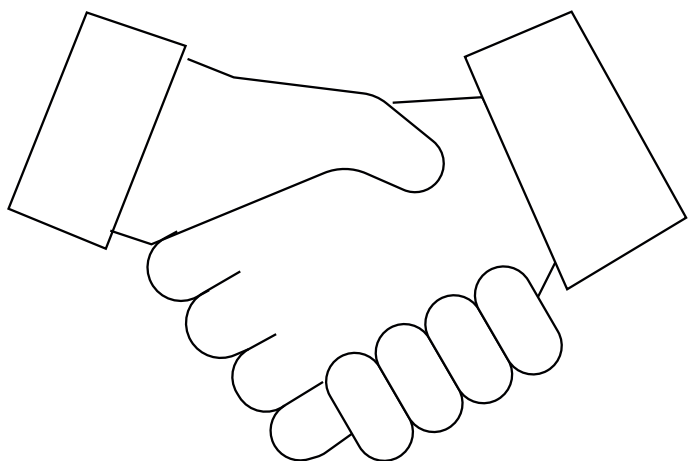



Complementaridade em relação ao perfil dos demais conselheiros.





REQUISITOS ESPECÍFICOS PARA CONSELHEIROS E DIRETORIA PROFISSIONAIS

Diretoria Executiva

-  Formação sólida em Contabilidade, Auditoria, Finanças ou Direito Tributário;
-  Conhecimento e atualização constante da legislação societária, regulatória, contábil, tributária e de mercado de capitais;
-  Experiência relevante em fiscalização de companhias abertas, governança corporativa, compliance, gestão de riscos e finanças;
-  Independência comprovada em relação à administração e seus órgãos;
-  Capacidade de auditar contratos esportivos (direitos de TV, patrocínios, transferências de atletas e outros);
-  Capacidade de atuar em comitês de apoio (auditoria, planejamento, riscos, pessoas, ESG, etc.);
-  Independência de pensamento e coragem para questionar transações, demonstrações financeiras etc.

Conselho Cultural

-  Conhecimento e vínculo reconhecido com a história, valores e tradições do clube;
-  Papel de consultoria e proteção cultural, zelando pela preservação de símbolos, tradições, cores, nome, hinos e memória do clube;
-  Não se exige experiência corporativa ou currículo robusto.

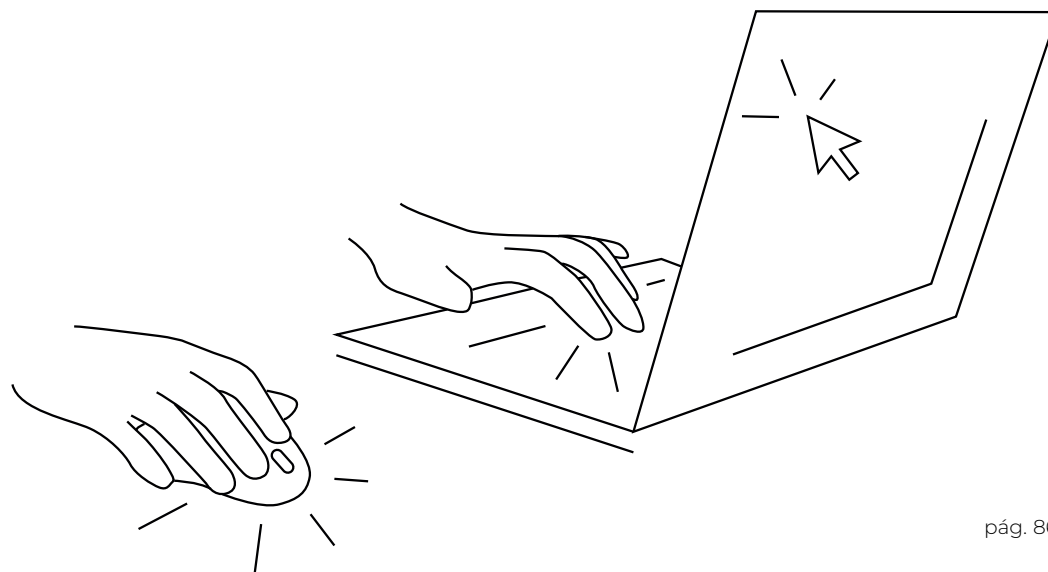

DIRETORIA EXECUTIVA

CEO



Experiência em gestão de companhias listadas na B3, empresas/grupos de grande porte, instituições financeiras, SAFs, clubes de futebol ou outras entidades ligadas ao esporte (com faturamento anual acima de R\$ 100 milhões). Experiência mínima: 10 anos;



Experiência na gestão de stakeholders diversos (capacidade para lidar com investidores, patrocinadores, torcida e mídia);



Fluência em mais de um idioma, preferencialmente o inglês.

CFO



Experiência em finanças estruturadas, mercado de capitais, contratos de mídia, IPOs e reestruturação de dívida;



Conhecimento e atualização constante da legislação societária, regulatória, contábil, tributária e de mercado de capitais;



Experiência em cargo de gestor ou conselheiro de companhias listadas na B3, empresas/grupos de grande porte, instituições financeiras ou SAFs (com faturamento anual acima de R\$ 100 milhões). Experiência mínima: 10 anos.

DIRETORIA EXECUTIVA

DIRETOR DE FUTEBOL



Experiência comprovada em gestão esportiva profissional, incluindo gestão de elenco, categorias de base e negociações internacionais.

DIRETOR DE OPERAÇÕES/ESTÁDIO



Gestão de arenas, eventos (esportivos, musicais e outros), experiências do torcedor e segurança.

DIRETOR DE MARKETING/COMERCIAL



Atuação em entretenimento, mídia digital, patrocínios e ativação de marcas globais.

DIRETOR DE INOVAÇÃO/ESG



Conhecimento em engajamento digital da torcida, sustentabilidade e monetização de dados.

DIRETOR JURÍDICO/COMPLIANCE



Profundo conhecimento da Lei da SAF, regulamentos da FIFA/CBF, direito societário, direito tributário, direito desportivo e compliance esportivo.

REQUISITOS PARA **CONSELHEIROS REPRESENTANTES** (FIÉIS INVESTIDORES E CLUBE SOCIAL)

CLUBE SOCIAL



Formação superior e experiência profissional condizente com o tipo de matéria discutida no respectivo Conselho.

FIÉIS INVESTIDORES



Formação superior e experiência profissional condizente com o tipo de matéria discutida no respectivo Conselho.

**PARA AS CADEIRAS DESIGNADAS
A REPRESENTANTES DE TORCIDA
ORGANIZADA, ALÉM DOS REQUISITOS
ACIMA, COMPROVAÇÃO DE ASSOCIAÇÃO
REGULAR DE PELO MENOS 4 ANOS COM
ENTIDADES ORGANIZADAS E
CONVENIADAS À SAFiel.**

10

PASSO
A PASSO



PASSO A PASSO:

A partir da entrega da Proposta de Investimento SAFiel ao SCCP, estima-se um prazo de oito a doze meses para que todas as etapas necessárias sejam cumpridas.

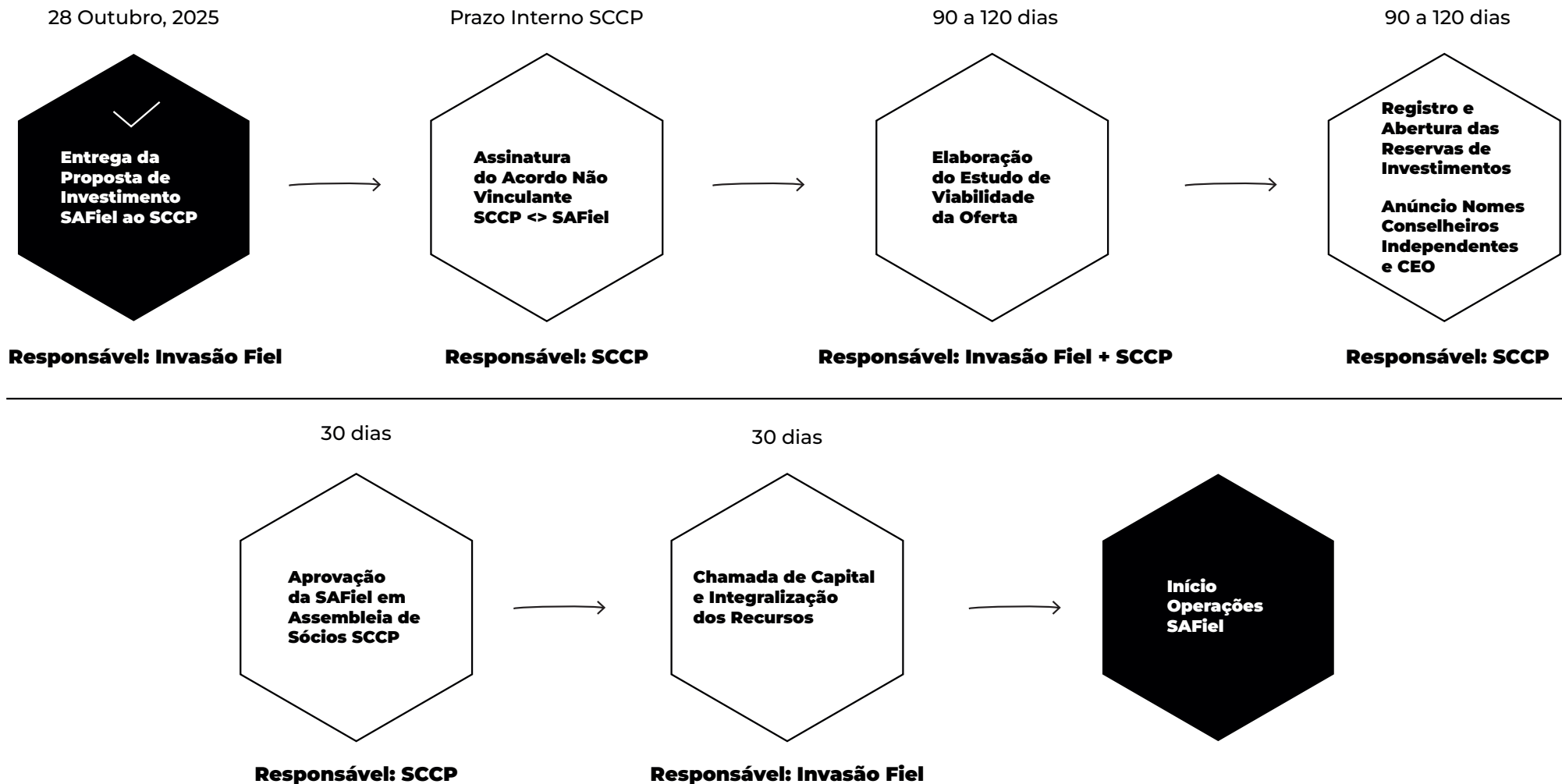

“QUANDO O SCCP SUBMETER O PROJETO PARA APROVAÇÃO EM ASSEMBLEIA GERAL, AS RESERVAS DE INVESTIMENTO JÁ ESTARÃO REALIZADAS, ASSEGURANDO A VIABILIDADE FINANCEIRA DO PROJETO”.

“OS FIÉIS INVESTIDORES QUE RESERVAREM A AQUISIÇÃO DE AÇÕES, FARÃO O EFETIVO PAGAMENTO SOMENTE APÓS APROVAÇÃO DA ASSEMBLEIA GERAL SCCP, RECEBENDO SEGURANÇA JURÍDICA DA NEGOCIAÇÃO”.

✓
**Entrega da
Proposta de
Investimento
SAFiel ao SCCP**

28 Outubro, 2025

Responsável: Invasão Fiel

Etapa realizada.

**Assinatura
do Acordo Não
Vinculante
SCCP <-> SAFiel**

Prazo Interno SCCP

Responsável: SCCP

Assinatura de Memorando de Entendimentos (MoU) não vinculante pelo Presidente da Diretoria do SCCP, com a obrigação de submeter o Projeto à deliberação dos órgãos de governança do Clube (Conselho Deliberativo e Assembleia Geral) e cumprimento do cronograma de atingimento dos pré-requisitos necessários para a etapa seguinte.

**Elaboração
do Estudo de
Viabilidade
da Oferta**

90 a 120 dias

Responsável: Invasão Fiel + SCCP

Contratação de consultoria para o processo de due diligence (auditoria legal) que irá analisar e emitir um parecer sobre a situação da estrutura pretendida e o perfil da dívida do SCCP.

**Registro e
Abertura das
Reservas de
Investimentos**

**Anúncio Nomes
Conselheiros
Independentes
e CEO**

90 a 120 dias

Responsável: Invasão Fiel

Constituição e obtenção dos registros dos fundos de investimentos, FIA Fechado corinthianos e FIA Fechado Institucionais perante a CVM (Comissão de Valores Mobiliários);

Registro das ofertas na CVM;

Realização do road show (apresentação do projeto ao mercado) e esforços de distribuição dos investimentos;

Período de Reservas e Bookbuilding;

Anúncio Público: Conselheiros Independentes e CEO para formação da SAFiel.

**Aprovação
da SAFiel em
Assembleia de
Sócios SCCP**

30 dias

Responsável: SCCP

Aprovação do Projeto e da criação da SAFiel no âmbito da governança interna do SCCP (uma vez atingido o valor mínimo de investimento, por meio das reservas de compra de ações).

**Chamada de
Capital e
Integralização
dos Recursos**

30 dias

Responsável: Invasão Fiel

Liquidação da oferta e chamada de capital dos fundos de investimento para integralização dos recursos.

**Início das
Operações
SAFiel**

28 Outubro, 2025

Responsável: Invasão Fiel + SCCP

Início de transição das operações.

11

RESULTADOS ESPERADOS



PARA TORCEDORES

O Corinthians volta a ocupar o lugar que sempre foi seu: o topo.

Um clube forte, organizado e respeitado, que joga com grandeza e é comandado com seriedade.

A Fiel participa das decisões e sente orgulho de ver o time vencer dentro e fora de campo.

“A SAFIEL COLOCA O FUTURO DO CORINTHIANS NA MÃO DE QUEM TEM A VOZ MAIS FORTE: O CORINTHIANO.”



PARA O CLUBE ASSOCIATIVO

O clube social ganha autonomia e estabilidade para crescer sem carregar o peso do futebol.

O Parque volta a pulsar com investimento, esporte e vida, reafirmando seu papel na Zona Leste.

A vocação olímpica se renova, com o PSJ retomando seu lugar como orgulho corinthiano.

**“O TIME, DO POVO.
O CLUBE, DOS
SÓCIOS. O CORINTHIANS,
NO TOPO.”**



PARA ATLETAS E REPRESENTANTES

O Corinthians oferece um ambiente de trabalho estável, profissional e vencedor.

Quem veste essa camisa tem estrutura, respeito e suporte para crescer e fazer história.

O clube volta a ser destino desejado e exemplo de grandeza no futebol mundial.

**“É O JOGO DA VIDA,
E O CORINTHIANS NÃO
É BRINCADEIRA”.**

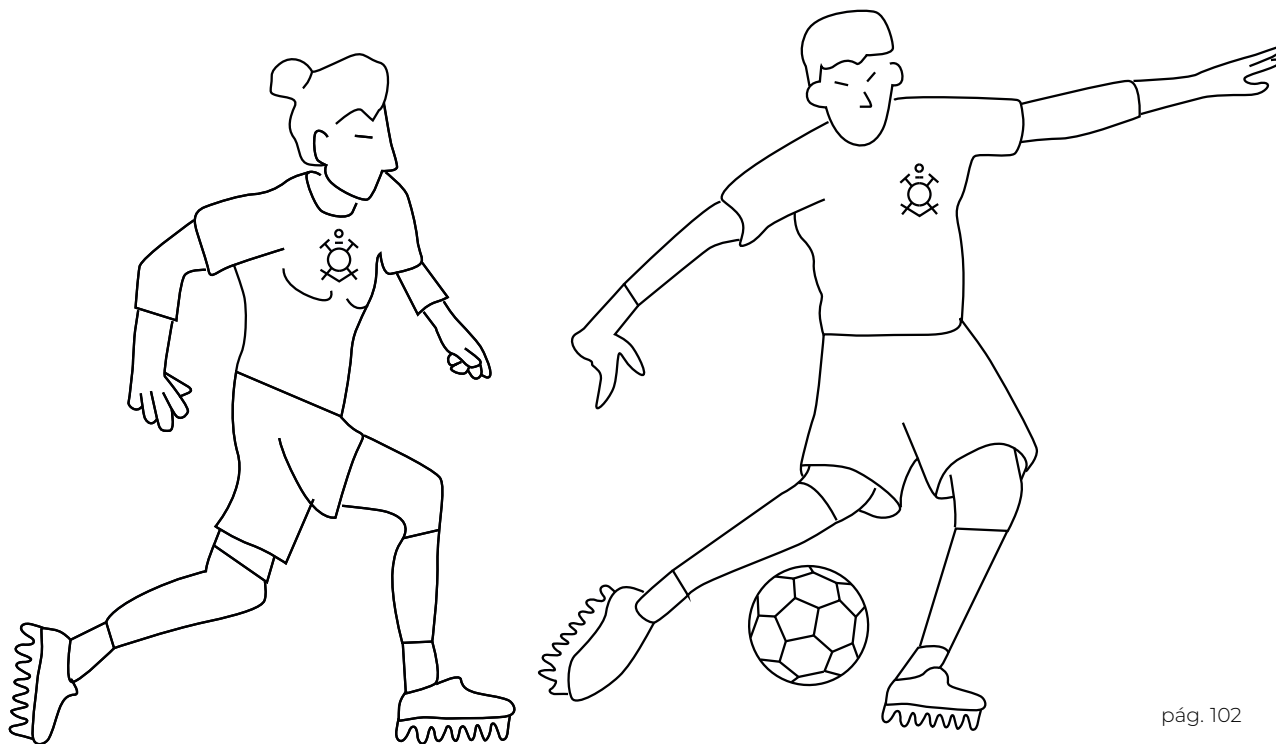

PARA INVESTIDORES

O Corinthians se torna uma organização sólida, rentável e bem administrada. Gestão profissional, metas claras e responsabilidade financeira constroem valor real e duradouro.

A marca cresce, o clube prospera e o investimento se torna sinônimo de confiança e resultado.

“UM MOVIMENTO QUE UNE A PAIXÃO E TÉCNICA, COM UM SÓ OBJETIVO:

TRANSFORMAR O TIMÃO NUM GIGANTE DE RESULTADOS, DENTRO E FORA DE CAMPO”.

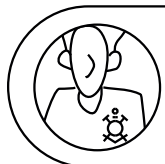

GABRIEL SOUZA
INVESTIU NA SAFIEL

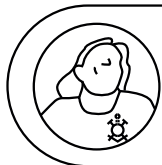

MARCELA SILVA
INVESTIU NA SAFIEL



JUNIOS SANTOS
INVESTIU NA SAFIEL

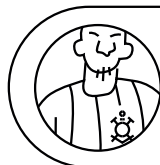

LUAN OLIVEIRA
INVESTIU NA SAFIEL



RAFAEL LIMA
INVESTIU NA SAFIEL

PARA A INDÚSTRIA DO FUTEBOL

O Corinthians estabelece um novo padrão de gestão e profissionalismo no futebol brasileiro.

Sua força movimenta torcedores, marcas e ligas, impulsionando todo o ecossistema do esporte.

O time do povo mostra que paixão e competência podem caminhar lado a lado e, assim, mudar o jogo.

**“O CORINTHIANS
ORGANIZADO
É UM REFORÇO DE
CREDIBILIDADE
PARA O FUTEBOL
BRASILEIRO.”**

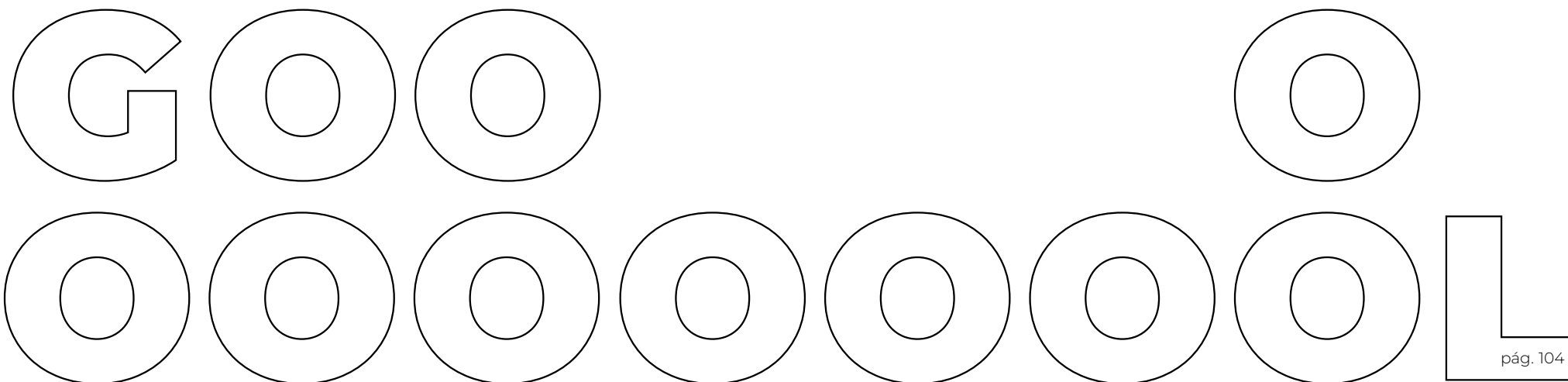

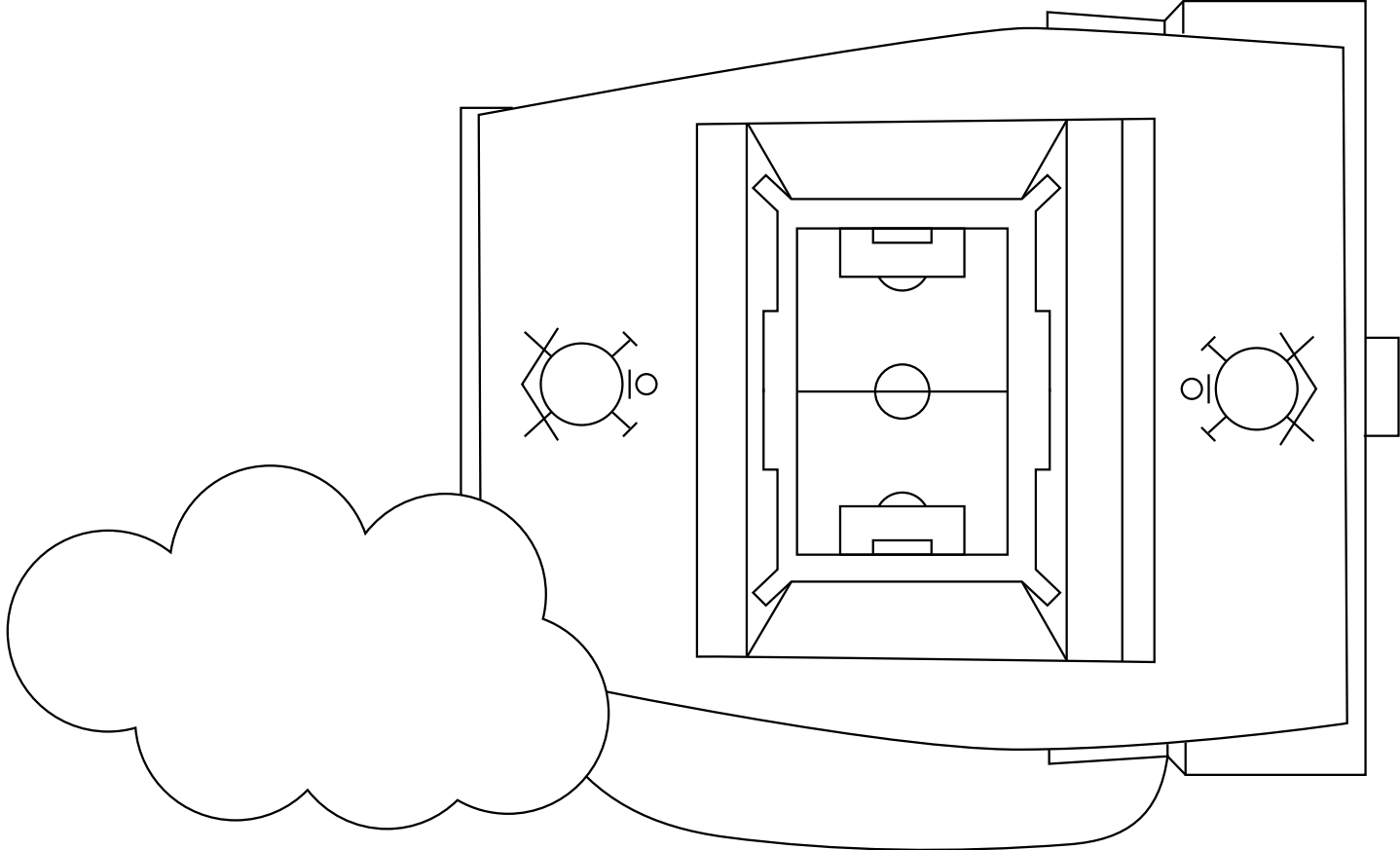

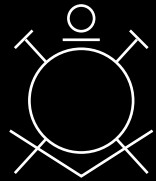

SAFIEL[®]
SOCIEDADE DO POVO